

MONTAGEANVISNING-BESLAG

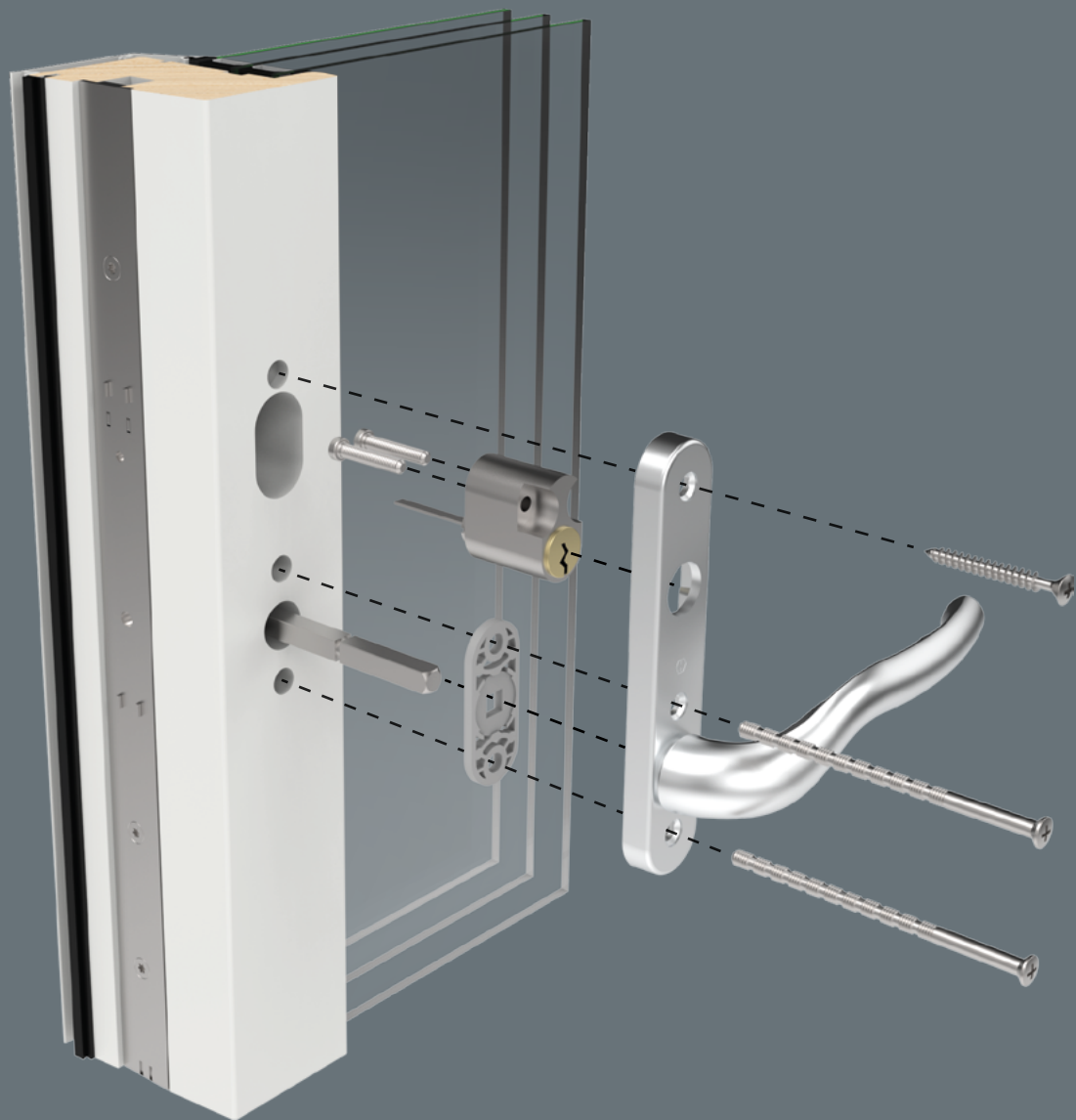

Innehållsförteckning

1. Elitfönster Original Alu och Precision samt Outline Trä/Alu

1.1 Information om cylindrar.....	1
1.2 Beslagspaket 1 Tokyo	2
1.3 Beslagspaket 2 Tokyo	3
1.4 Beslagspaket 3 Tokyo	4
1.5 Beslagspaket 4 Tokyo	5
1.6 Beslagspaket 5 Tokyo	6
1.7 Beslagspaket 6 Tokyo.....	7
1.8 Beslagspaket 43 kodhandtag.....	8
1.9 Beslagspaket 44 kodhandtag med utvändigt Tokyo.....	9

2. Elitfönster Original Trä och Outline Trä

2.1 Information om cylindrar.....	10
2.2 Beslagspaket 1 Tokyo	11
2.3 Beslagspaket 2 Tokyo	12
2.4 Beslagspaket 3 Tokyo	13
2.5 Beslagspaket 4 Tokyo	14
2.6 Beslagspaket 5 Tokyo	15
2.7 Beslagspaket 6 Tokyo	16
2.8 Beslagspaket 43 Tokyo kodhandtag	17
2.9 Beslagspaket 44 kodhandtag med utvändigt Tokyo	18

3. Elitfönster Harmoni 2+1 Utåtgående

3.1 Information om cylindrar.....	19
3.2 Beslagspaket 4 Tokyo.....	20
3.3 Beslagspaket 5 Tokyo.....	21

4. Elitfönster Retro

4.1 Information om cylindrar.....	22
4.2 Beslagspaket 4 Tokyo	23
4.3 Beslagspaket 4 Björkö	24
4.4 Beslagspaket 5 Tokyo	25
4.5 Beslagspaket 5 Björkö/Tokyo	26
4.6 Beslagspaket 6 Tokyo	27

5. Elitfönster MF Duo

5.1 Information om cylindrar.....	28
5.2 Beslagspaket 4 Tokyo.....	29
5.3 Beslagspaket 4 Björkö.....	30

1. Elitfönster Original Alu och Precision samt Outline Trä/Alu

1.1 Information om cylindrar

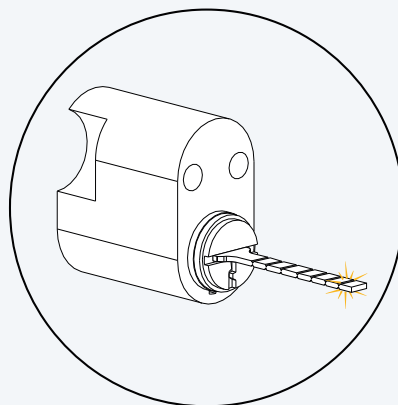

Medbringaren kapas till rätt längd enligt bilderna till höger. Tänk på att längden varierar mellan invändig och utvändig cylinder.

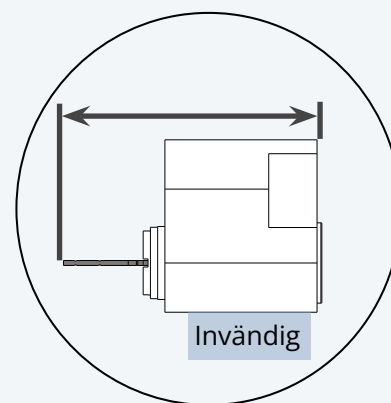
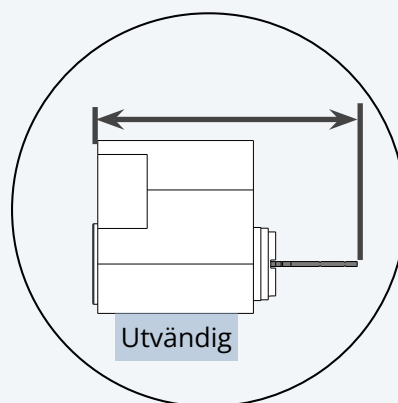

Elitfönster Original Alu och Precision samt Outline Trä/Alu	Passande cylindrar	Antal	Utvändig	Invändig
Beslagspaket 3 Tokyo	Assa 1209 eller 1309	1	50mm	x
Beslagspaket 4 Tokyo	Assa 1209 eller 1309	1	x	52,5mm
Beslagspaket 5 Tokyo	Assa 1209 eller 1309	1	x	52,5mm
Beslagspaket 6 Tokyo	Assa 1209 eller 1309	2	50mm	52,5mm

1.2 Beslagspaket 1 Tokyo

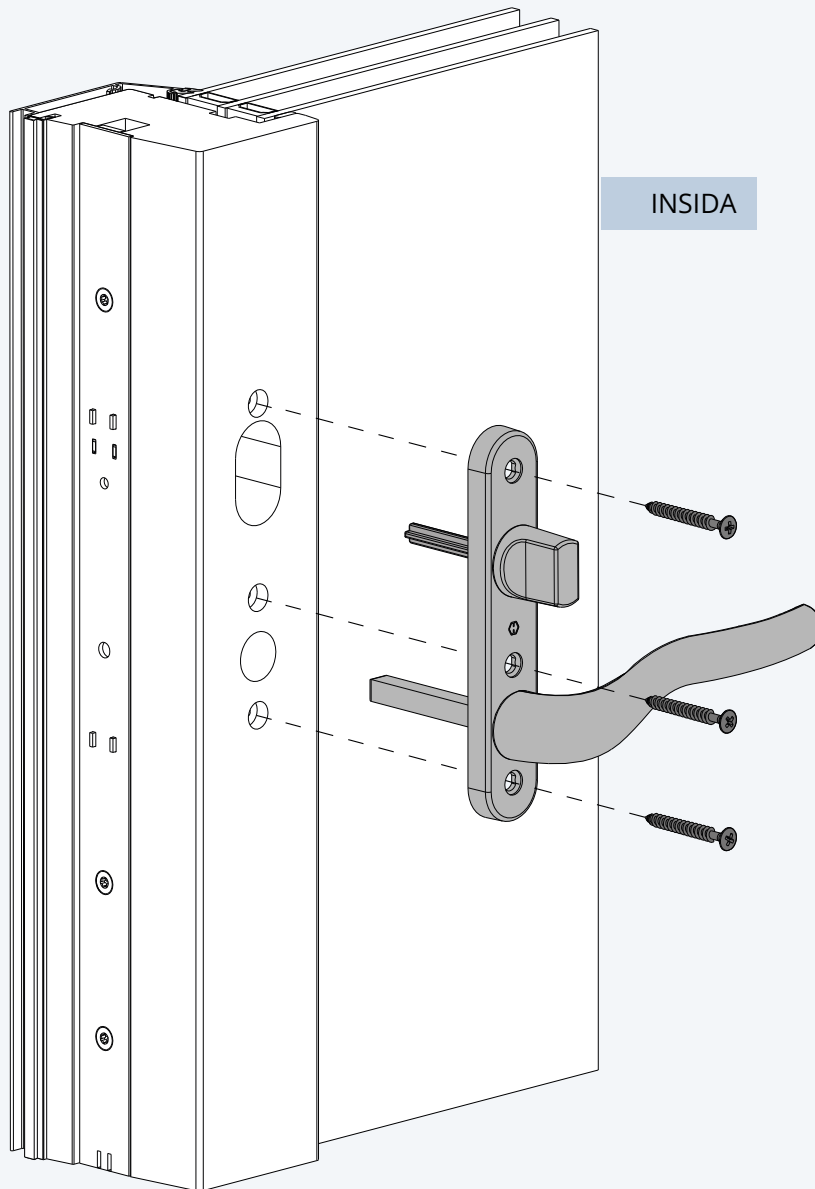
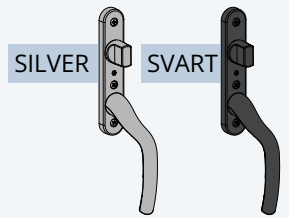

- Placera handtaget i dörren.
- Fäst handtaget med de medföljande skruvarna enligt bild.

1.3 Beslagspaket 2 Tokyo

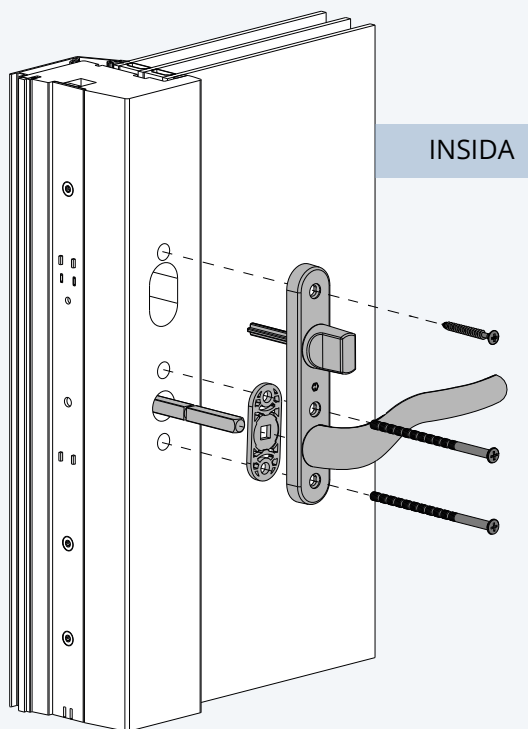
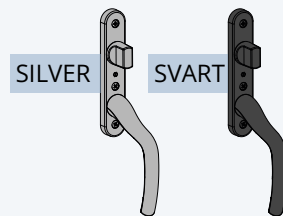

- Montera fast den grå plastdetaljen samt handtags sprinten på det invändiga handtaget.
- Placera handtaget i dörren.

- Stoppa fjädern i handtagshålet på det utvändiga handtaget.
- Tryck dit det utvändiga handtaget.
- Fäst handtagen med de medföljande skruvarna enligt bilden ovan.

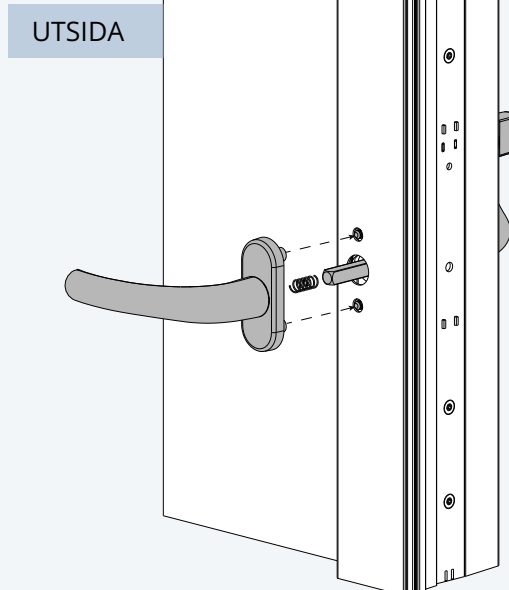
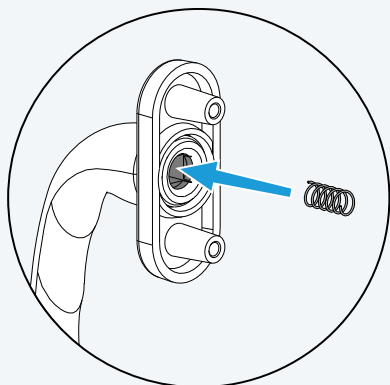
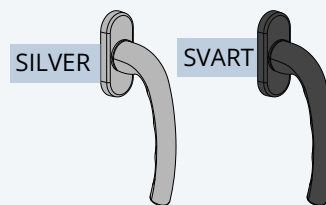

1.4 Beslagspaket 3 Tokyo

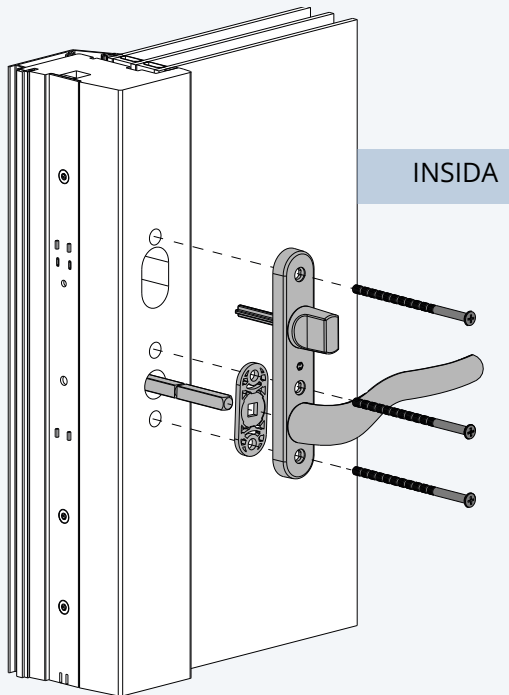
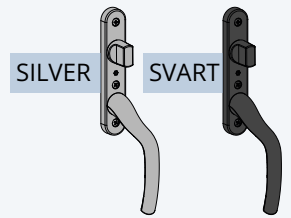

- Montera fast den grå plastdetaljen samt handtagssprinten på det invändiga handtaget.
- Placera handtaget i dörren.

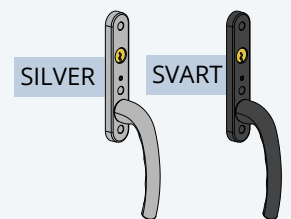

- Se information gällande cylindrar på sida 1.
- Skruva fast cylindern i handtaget.
- Stoppa i fjädern i handtagshålet på det utvändiga handtaget
- Tryck dit det utvändiga handtaget.
- Fäst handtagen med de medföljande skruvarna och hylsorna enligt bilderna.

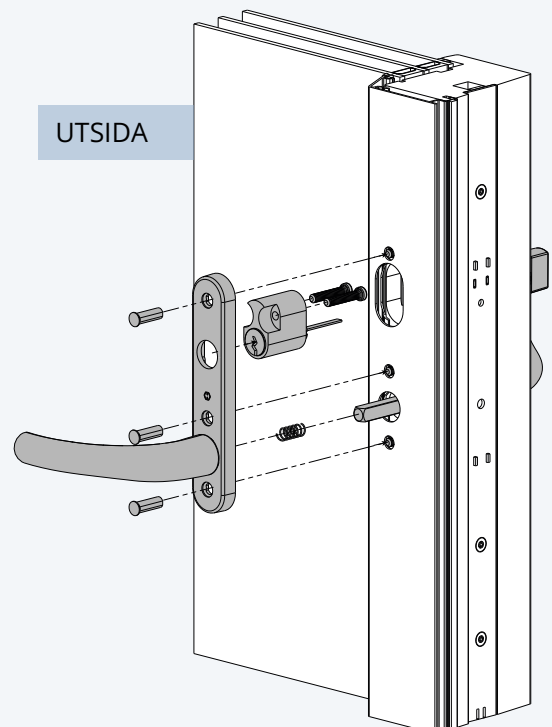
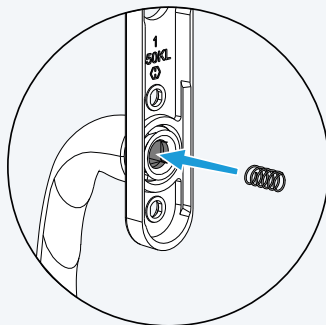
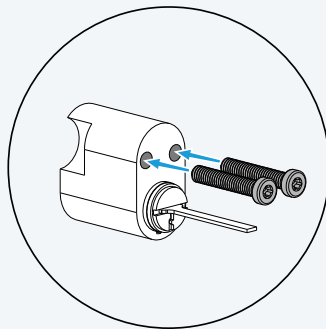

1.5 Beslagspaket 4 Tokyo

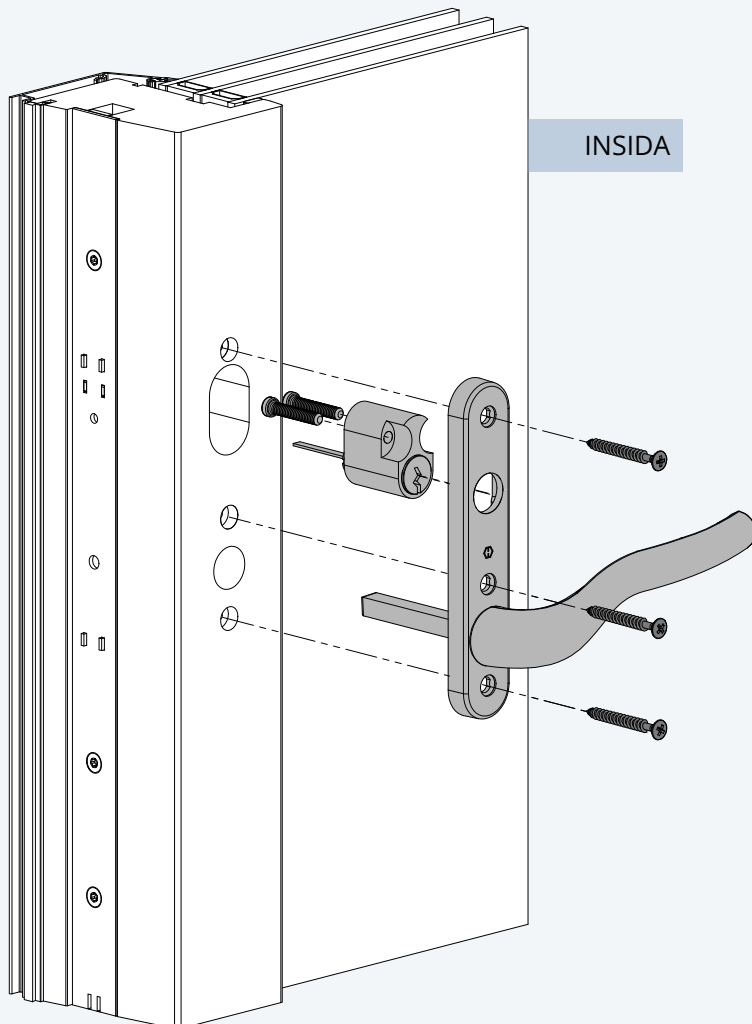
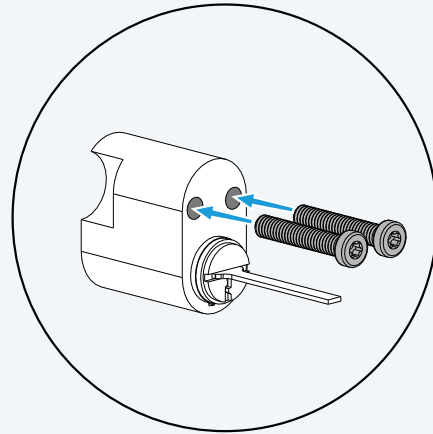
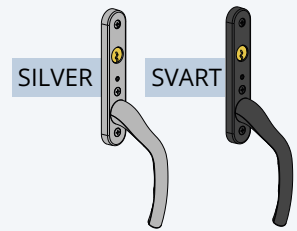

- Se information gällande cylindrar på sida 1.
- Skruva fast cylindern i handtaget.
- Placera handtaget i dörren.
- Fäst handtagen med de medföljande skruvarna enligt bild.
- Om låsklass SS 3620 klass B ska uppfyllas ska envägsskruv användas.
- OBS! Viktigt att handtaget är i rätt position innan envägsskruven monteras.

1.6 Beslagspaket 5 Tokyo

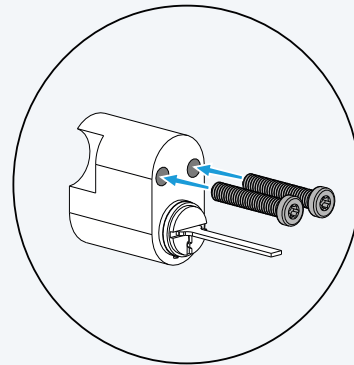
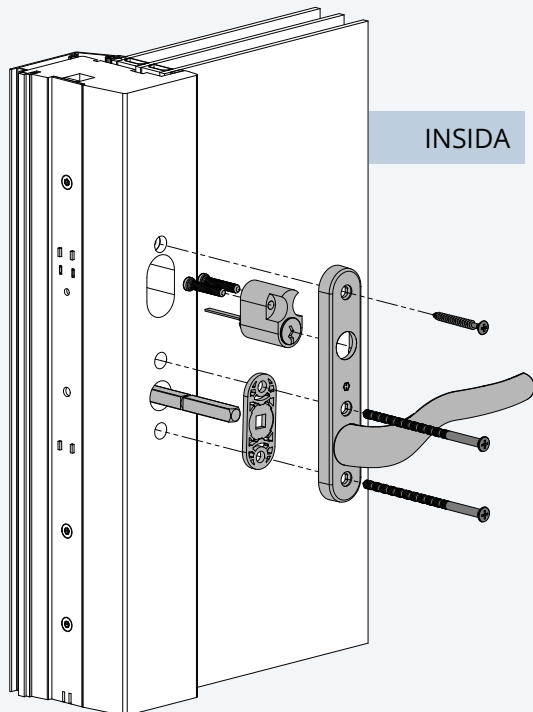
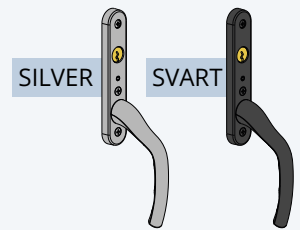

- Se information gällande cylindrar på sida 1.
- Montera fast den grå plastdetaljen samt handtagssprinten på det invändiga handtaget.
- Skruva fast cylindern i handtaget.
- Placera handtaget i dörren.

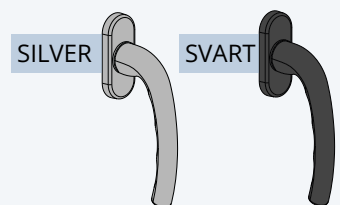

- Stoppa fjädern i handtagshålet på det utvändiga handtaget.
- Tryck dit det utvändiga handtaget.
- Fäst handtagen med de medföljande skruvarna enligt bilden ovan.

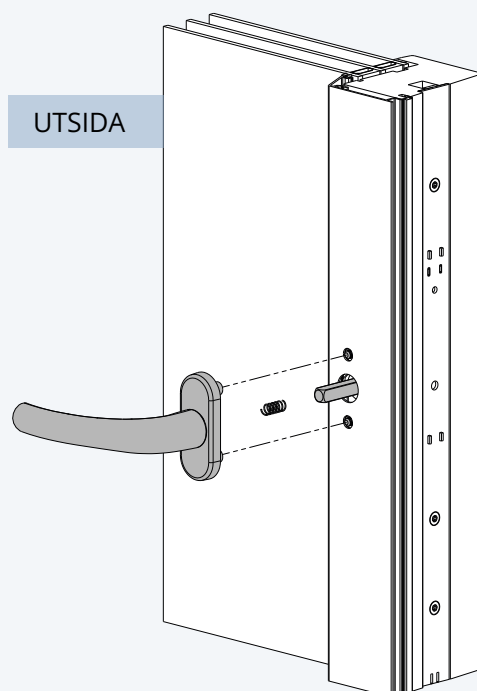
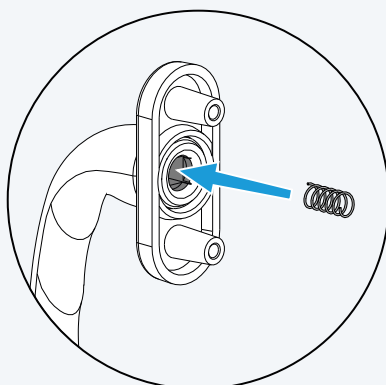

1.7 Beslagspaket 6 Tokyo

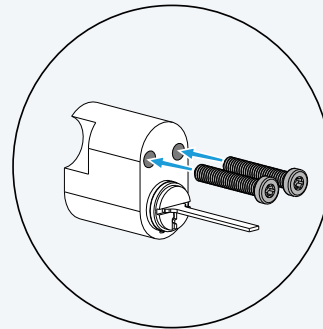
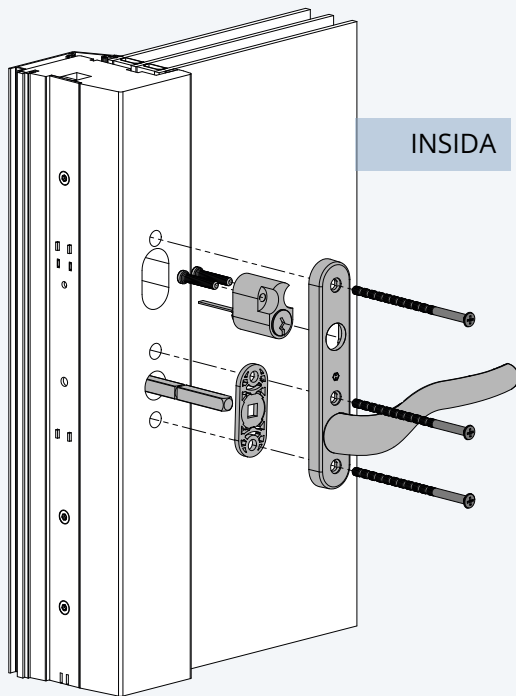
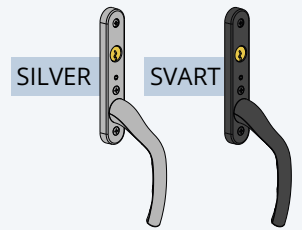

- Se information gällande cylindrar på sida 1.
- Montera fast den grå plastdetaljen samt handtagssprinten på det invändiga handtaget.
- Skruva fast cylindern i handtaget.
- Placera handtaget i dörren.

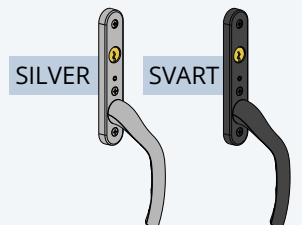

- Skruvar fast cylindern i handtaget
- Stoppa fjädern i handtagshålet på det utvändiga handtaget.
- Tryck dit det utvändiga handtaget
- Fäst handtagen med de medföljande skruvarna och hylsorna enligt bilderna

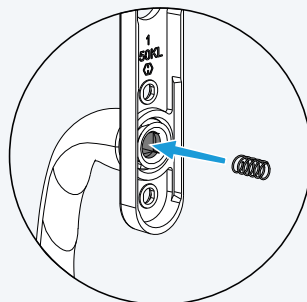
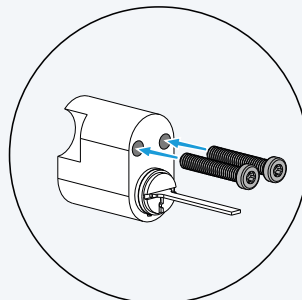

UTSIDA

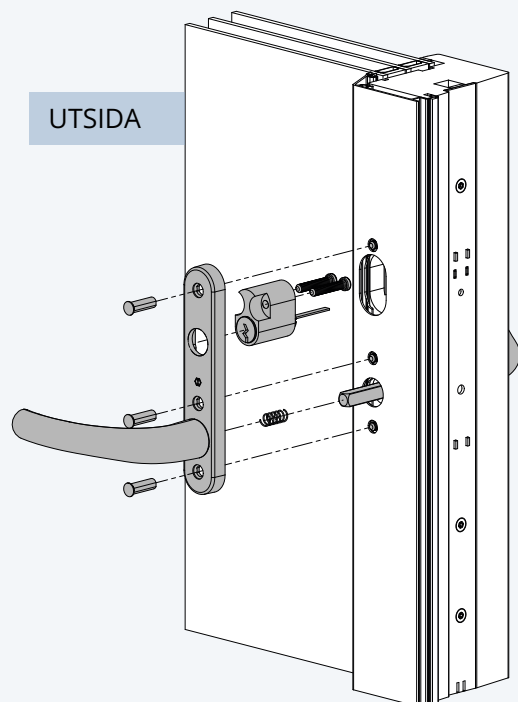

1.8 Beslagspaket 43 kodhandtag

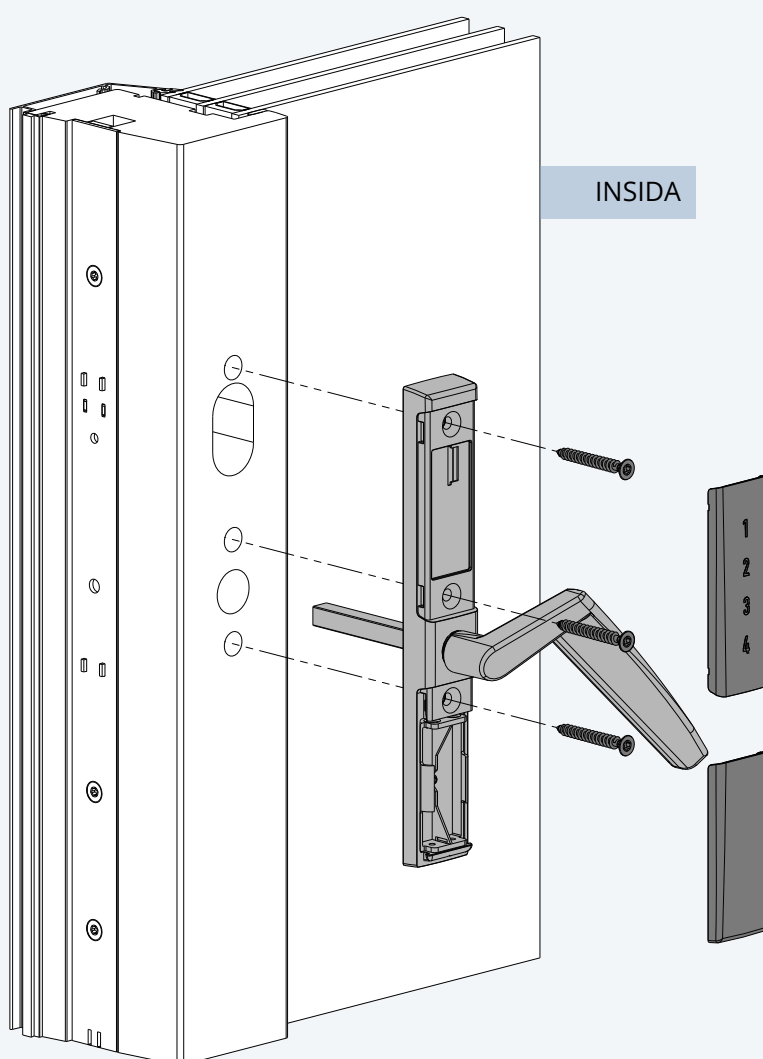
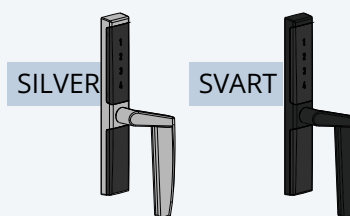

- Placera handtaget i dörren
- Fäst handtagen med de medföljande skruvarna enligt bild.
- Sätt dit batterierna.
- Tryck fast täcklocken.
- Om låsklass SS 3620 klass B ska uppfyllas ska envägsskruv användas.
- OBS! Viktigt att handtaget är i rätt position innan envägsskruven monteras.



1.9 Beslagspaket 44 kodhandtag med utvändigt Tokyo

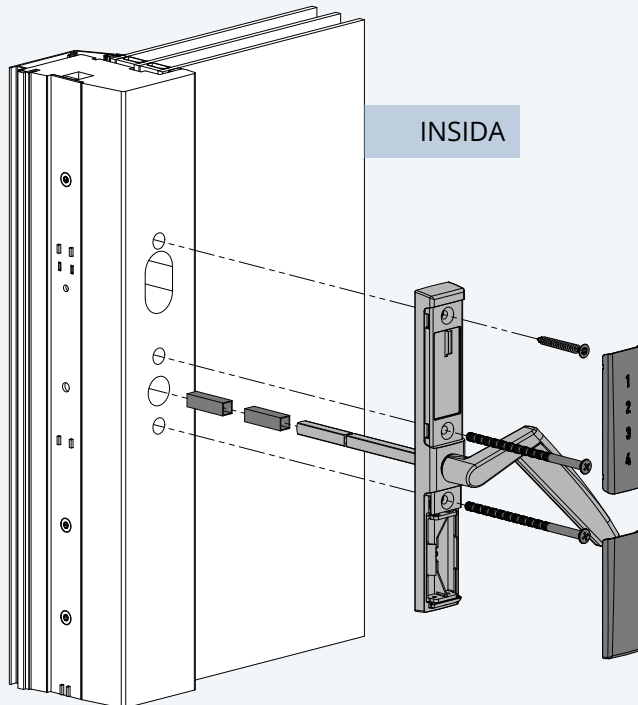
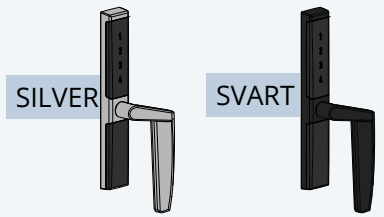

- Montera 2 av de 3 medföljande hylsorna på handtagets sprint.
- Placera handtaget i dörren.

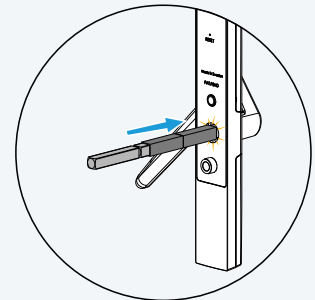
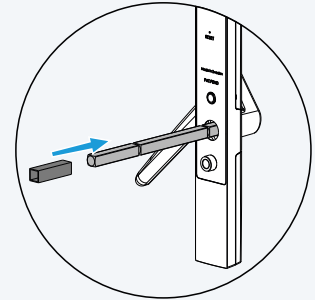

- Montera en av hylsorna i det utvändiga handtaget.
- Tryck dit det utvändiga handtaget.
- Fäst handtagen med de medföljande skruvarna enligt bilden ovan.
- Sätt dit batterierna.
- Tryck fast täcklocken.

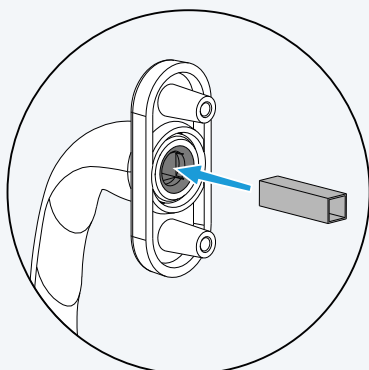
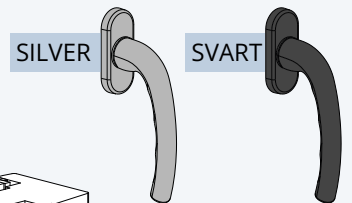

UTSIDA

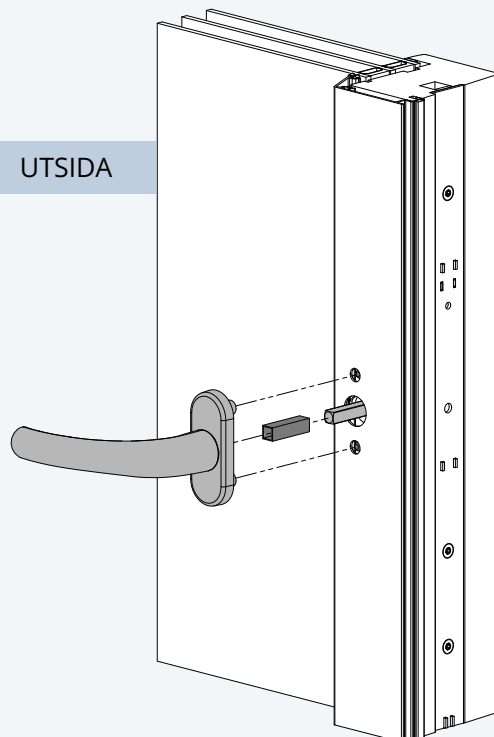

2. Elitfönster Original trä och Outline Trä

2.1 Information om cylindrar

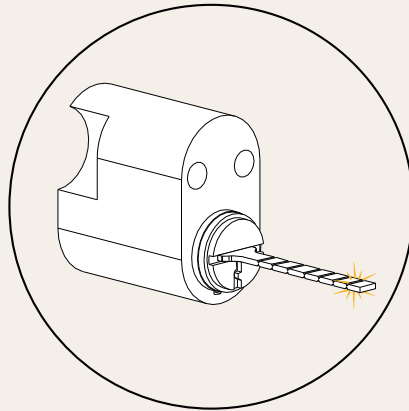

Medbringaren kapas till rätt längd enligt bilderna till höger. Tänk på att längden varierar mellan invändig och utvändig cylinder.

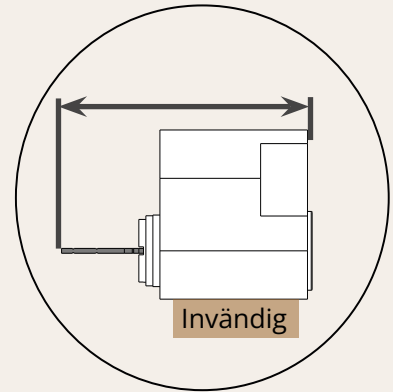
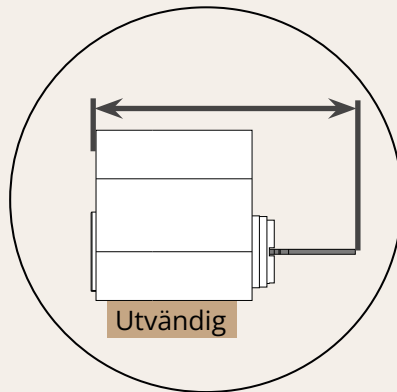

Elitfönster Original Trä och Outline Trä	Passande cylindrar	Antal	Utvändig	Invändig
Beslagspaket 3 Tokyo	Assa 1207 eller 1307	1	44,5mm	x
Beslagspaket 4 Tokyo	Assa 1209 eller 1309	1	x	52,5mm
Beslagspaket 5 Tokyo	Assa 1209 eller 1309	1	x	52,5mm
Beslagspaket 6 Tokyo	Paket Assa 1208 eller 1308	1	44,5mm	52,5mm

2.2 Beslagspaket 1 Tokyo

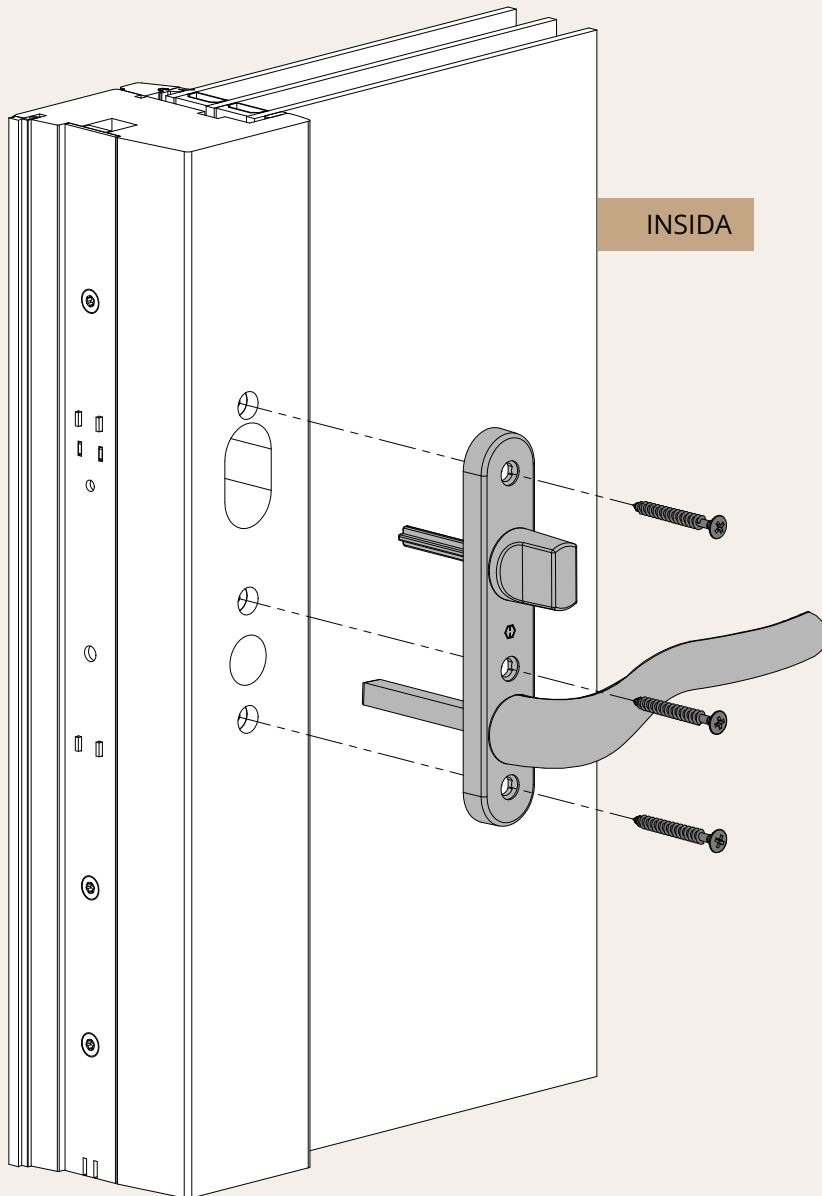
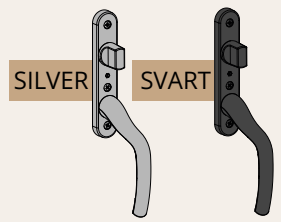

- Placera handtaget i dörren
- Fäst handtaget med de medföljande skruvarna enligt bild.

2.3 Beslagspaket 2 Tokyo

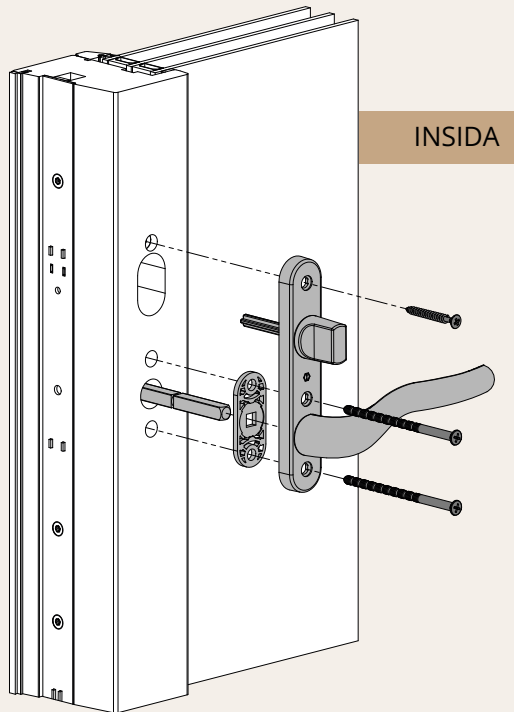
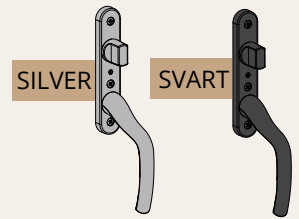

- Montera fast den grå plastdetaljen samt handtagssprinten på den invändiga handtaget.
- Placera handtaget i dörren

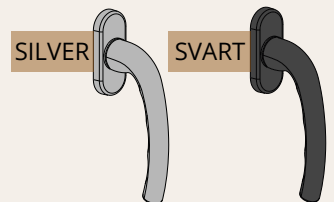

UTSIDA

- Tryck dit det utvändiga handtaget.
- Fäst handtagen med de medföljande skruvarna enligt bilden ovan.

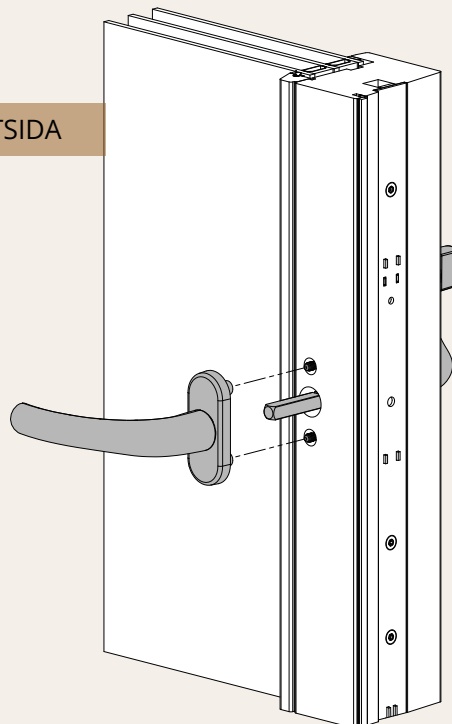

2.4 Beslagspaket 3 Tokyo

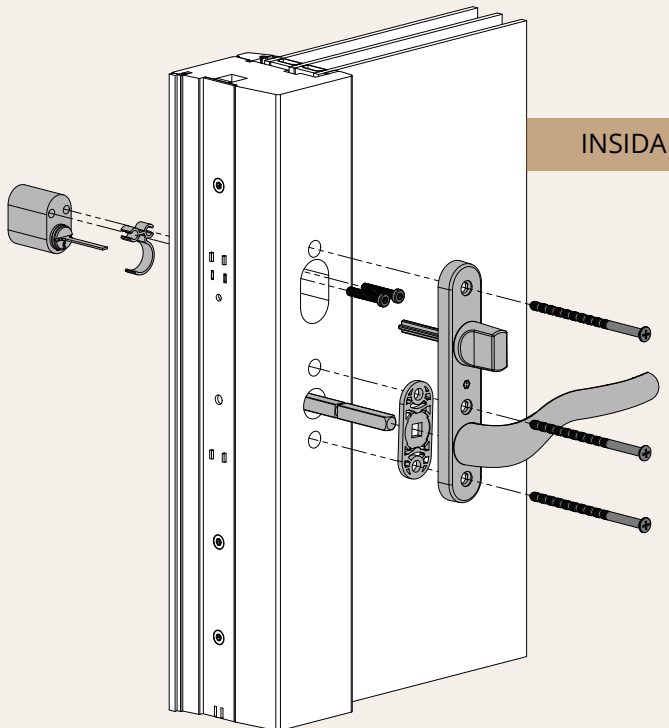
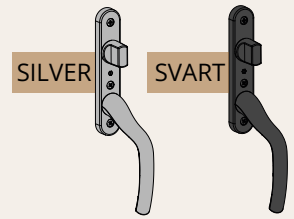

- Se information gällande cylindrar på sida 10.
- Montera aluminiumdistansen på cylindern och fäst cylindern med de korta skruvarna från insidan.
- Montera fast den grå plastdetaljen samt handtagssprinten på det invändiga handtaget.
- Placera handtaget i dörren.

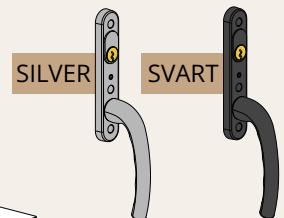

UTSIDA

- Tryck dit det utvändiga handtaget
- Fäst handtagen med de medföljande skruvarna och hylsorna enligt bilderna.

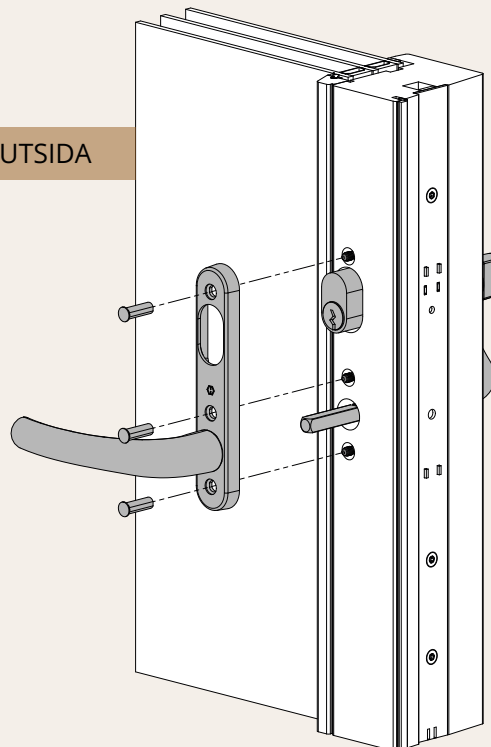

2.5 Beslagspaket 4 Tokyo

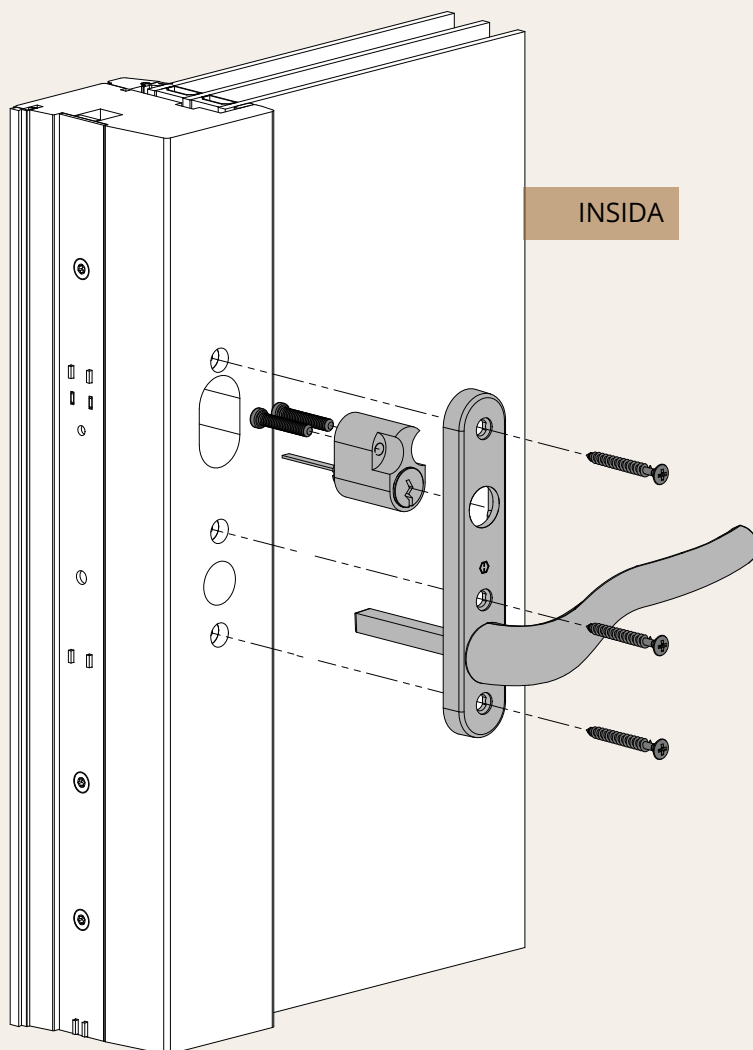
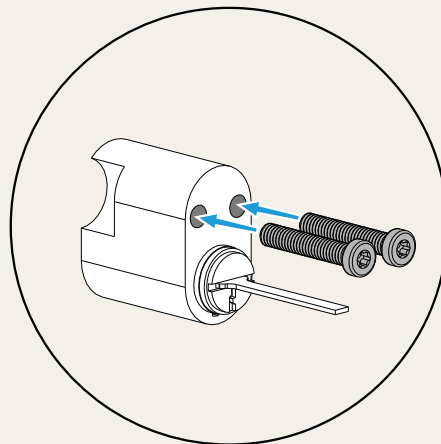
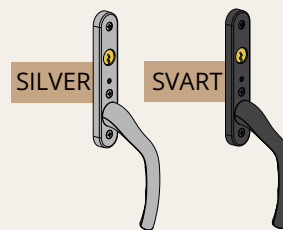

INSIDA

- Se information gällande cylindrar på sida 10.
- Skruva fast cylindern i handtaget
- Placera handtaget i dörren
- Fäst handtaget med de medföljande skruvarna enligt bild.
- Om låsklass SS 3620 klass B ska uppfyllas ska envägsskruv användas.
- OBS! Viktigt att handtaget är i rätt position innan envägsskraven monteras.



2.6 Beslagspaket 5 Tokyo

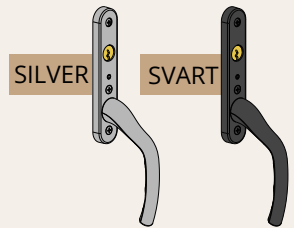
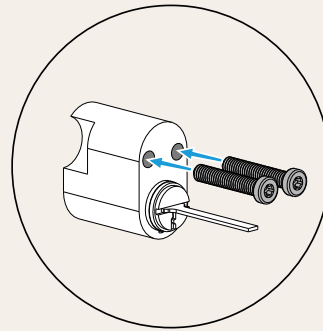
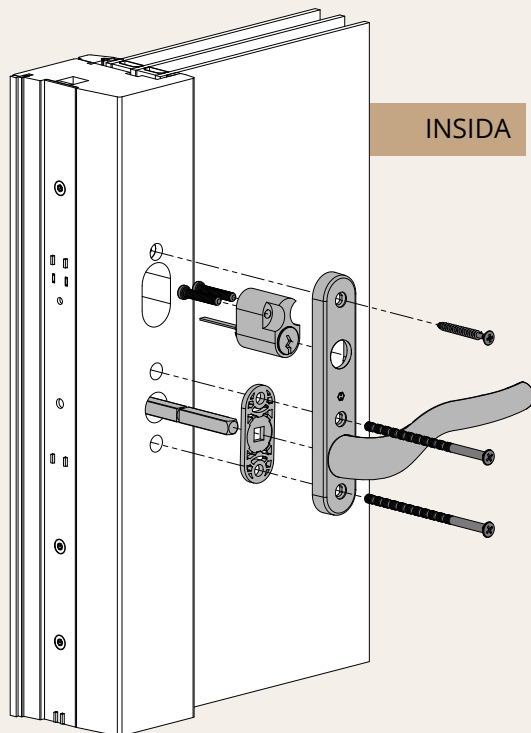

- Se information gällande cylindrar på sida 10.
- Skruva fast cylindern i handtaget.
- Montera fast den grå plastdetaljen samt handtagssprinten på det invändiga handtaget.
- Placera handtaget i dörren.

UTSIDA

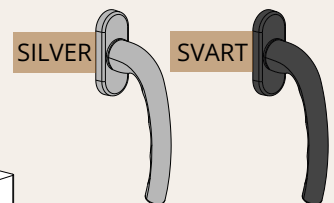
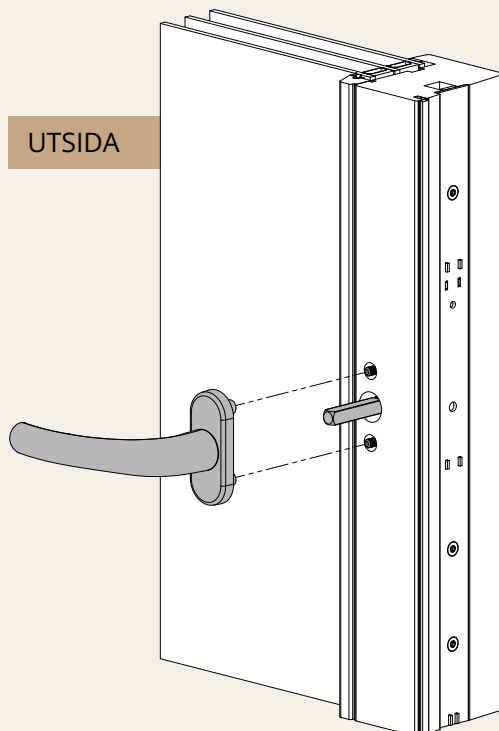

- Tryck dit det utvändiga handtaget.
- Fäst handtagen med de medföljande skruvarna enligt bilden ovan.



2.7 Beslagspaket 6 Tokyo

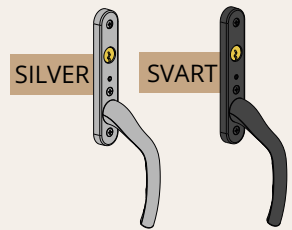
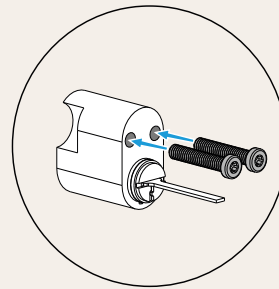
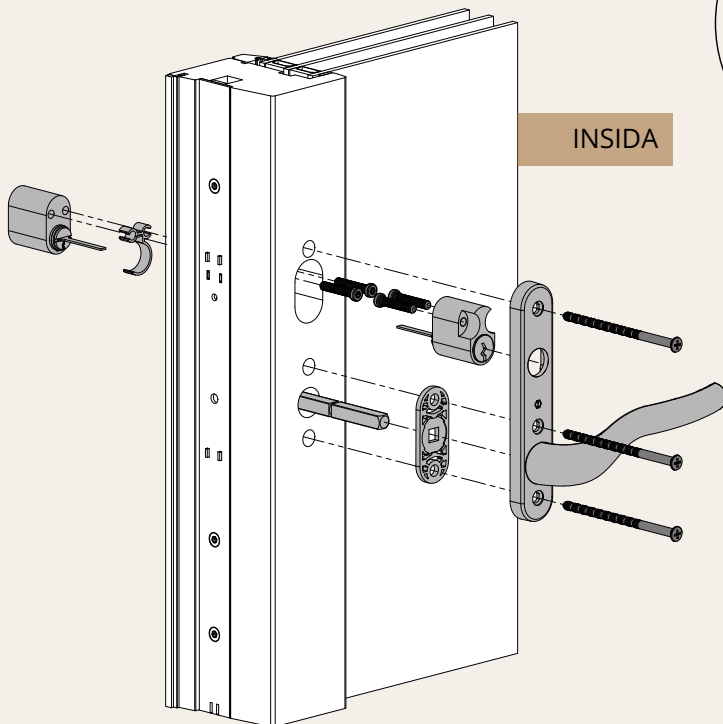

- Se information gällande cylindrar på sida 10.
- Montera aluminiumdistansen på cylindern och fäst cylindern med de korta skruvarna från insidan.
- Skruva fast cylindern i handtaget
- Montera fast den grå plastdetaljen samt handtagssprinten på det invändiga handtaget.
- Placera handtaget i dörren.

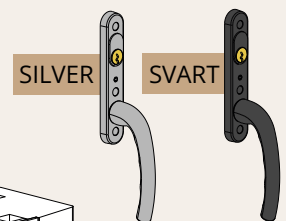

UTSIDA

- Tryck dit det utvändiga handtaget
- Fäst handtagen med de medföljande skruvarna och hylsorna enligt bilderna.

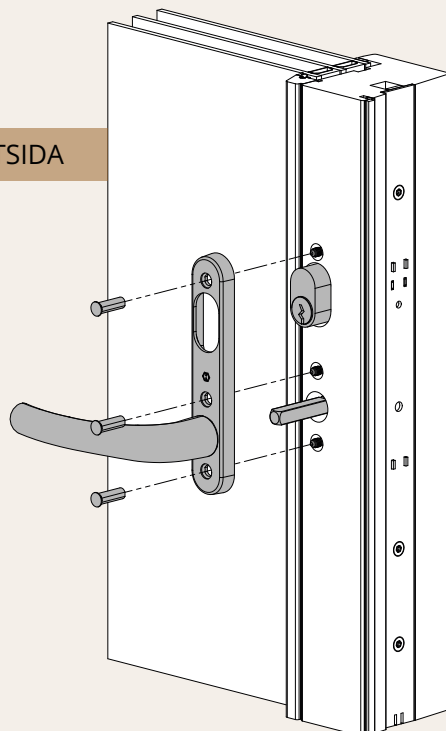

2.8 Beslagspaket 43 kodhandtag

MATT KROM

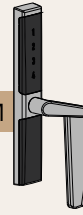

SVART

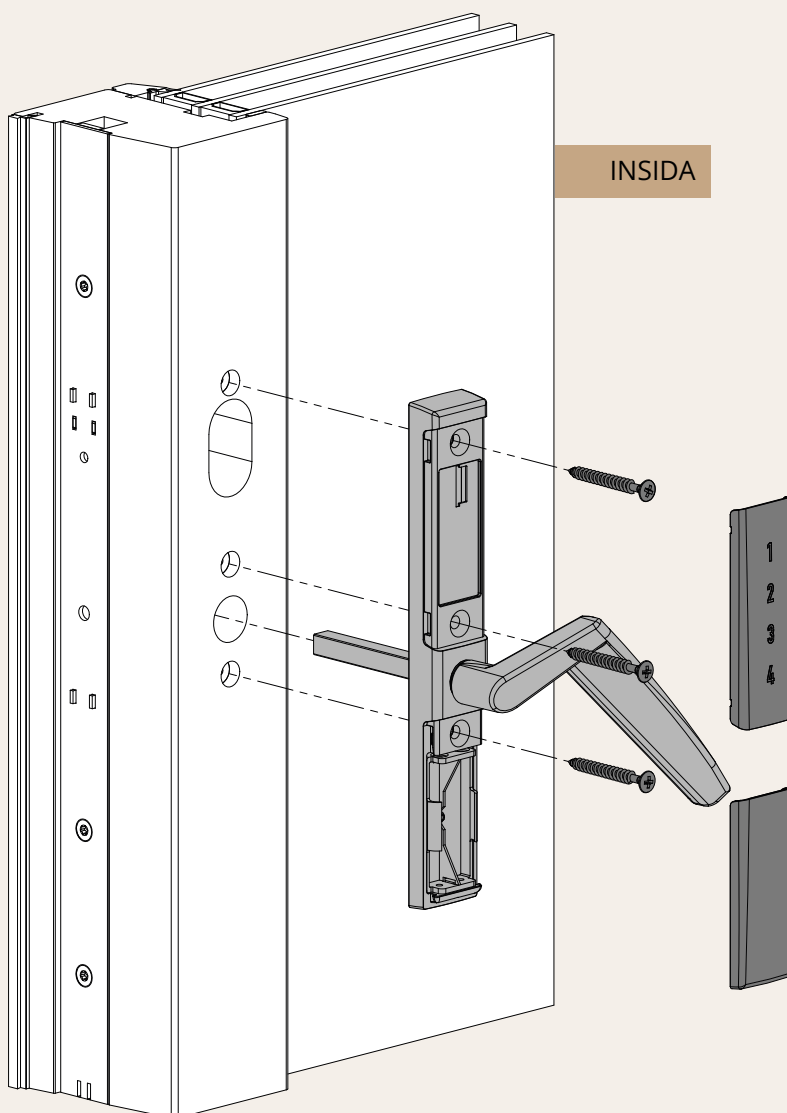

INSIDA

- Placera handtaget i dörren.
- Fäst handtaget med de medföljande skruvarna enligt bild.
- Sätt dit batterierna
- Tryck fast täcklocken.
- Om låsklass SS 3620 klass B ska uppfyllas ska envägsskruv användas.
- OBS! Viktigt att handtaget är i rätt position innan envägsskruven monteras

2.9 Beslagspaket 44 kodhandtag med utvändigt Tokyo

MATT KROM

SVART

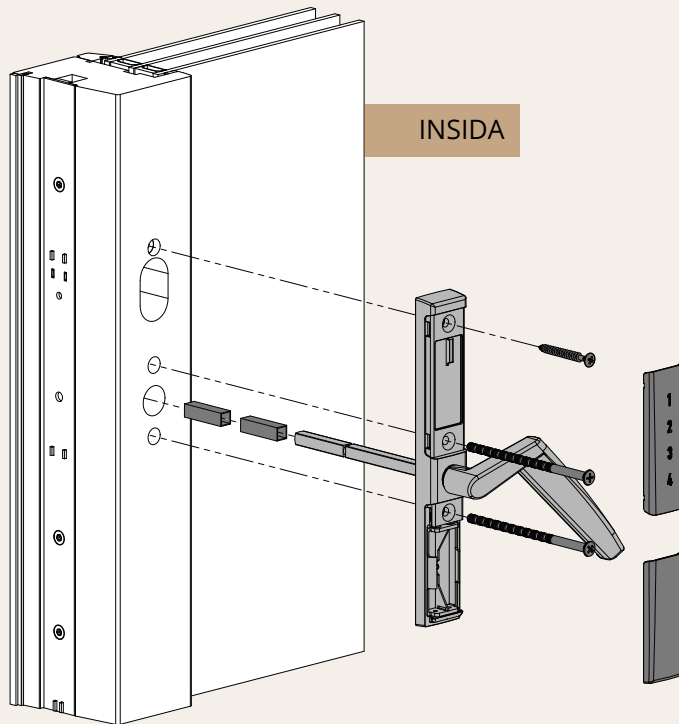
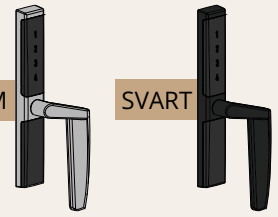

- Montera 2 av de 3 medföljande hylsorna på handtagets sprint
- Placera handtaget i dörren

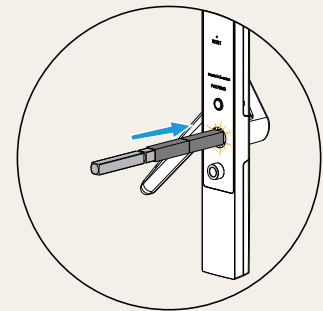
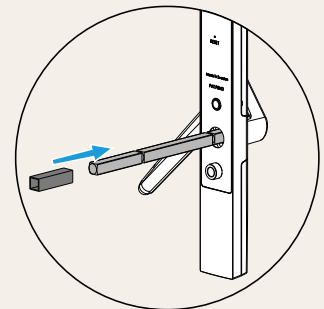

- Montera en av hylsorna i det utvändiga handtaget.
- Tryck dit det utvändiga handtaget.
- Fäst handtagen med de medföljande skruvarna enligt bilden ovan.
- Sätt dit batterierna.
- Tryck fast täcklocken.

SILVER

SVART

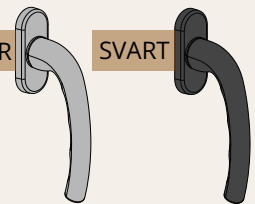

UTSIDA

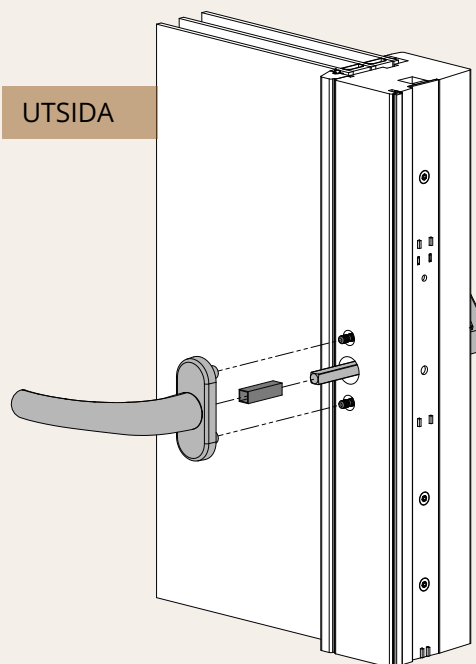
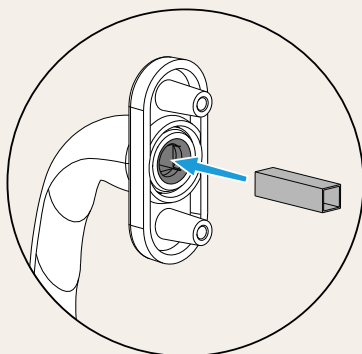

3. Elitfönster Harmoni 2+1 Utåtgående

3.1 Information om cylindrar

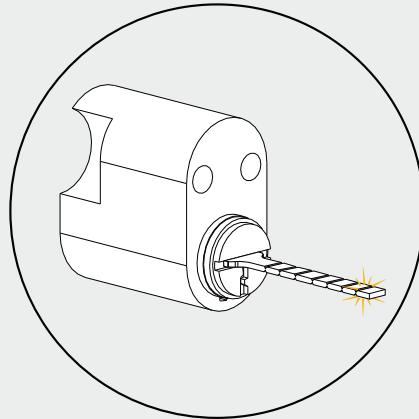

Medbringaren kapas till rätt
längd enligt bilderna till höger.

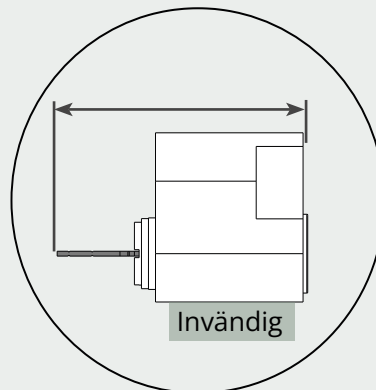

Elitfönster Harmoni 2+1 Utåtgående	Passande cylindrar	Antal	Invändig
Beslagspaket 4 Tokyo	Assa 1209 eller 1309	1	52,5mm
Beslagspaket 5 Tokyo	Assa 1209 eller 1309	1	52,5mm

3.2 Beslagspaket 4 Tokyo

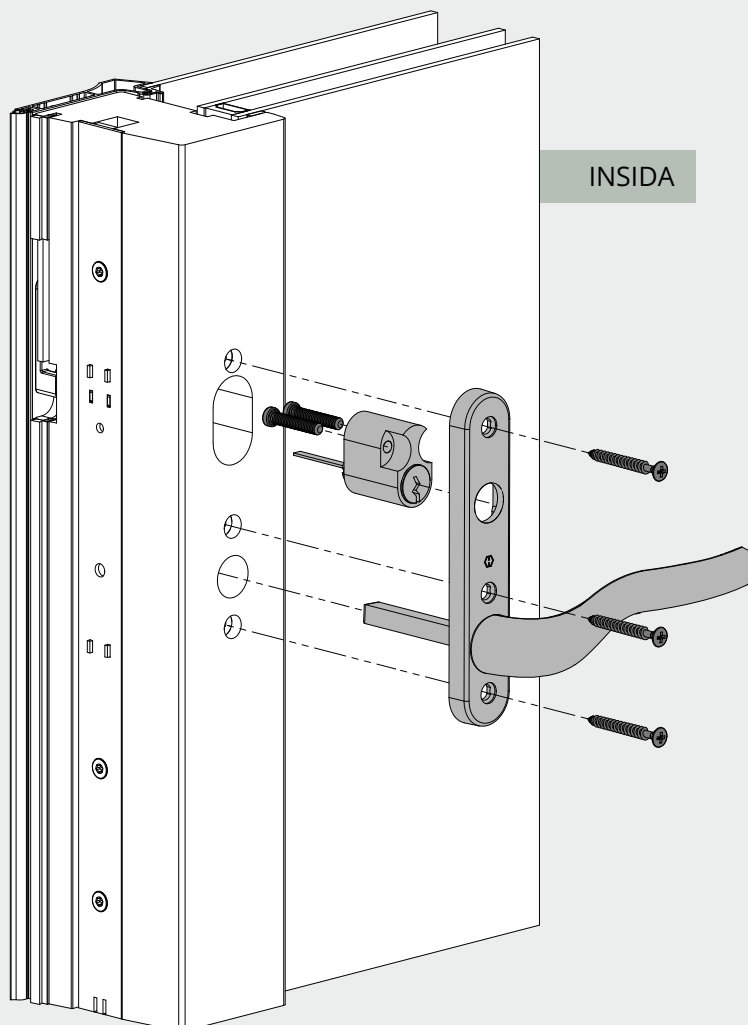
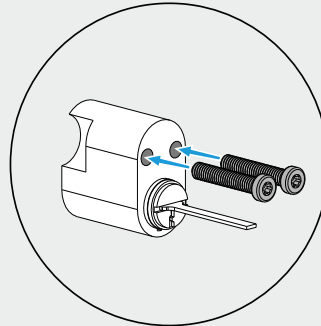
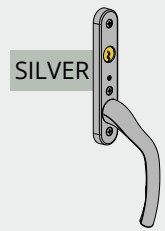

- Se information gällande cylindrar på sida 19.
- Skruva fast cylindern i handtaget.
- Placera handtaget i dörren.
- Fäst handtaget med de medföljande skruvarna enligt bild.
- Om låsklass SS 3620 klass B ska uppfyllas ska envägsskruv användas.

3.3 Beslagspaket 5 Tokyo

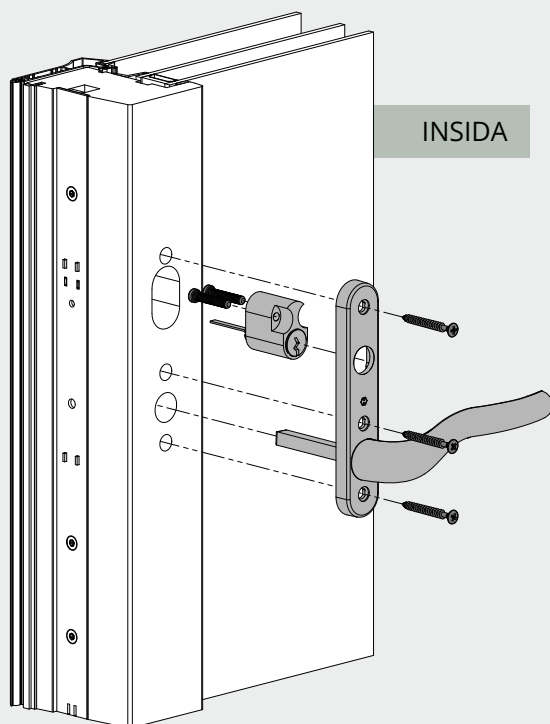

INSIDA

- Se information gällande cylindrar på sida 19.
- Skruva fast cylindern i handtaget.
- Placera handtaget i dörren.
- Fäst handtagen med de medföljande skruvarna enligt bild.

- Dela på dörrbladen
- Montera kopplingsbeslaget på utsidan av det inre dörrbladet på det inre handtagets sprint, fäst beslaget med de medföljande skruvarna.
- Fäst det utvändiga handtaget med de medföljande skruvarna enligt bild
- Stäng dörrbladen.

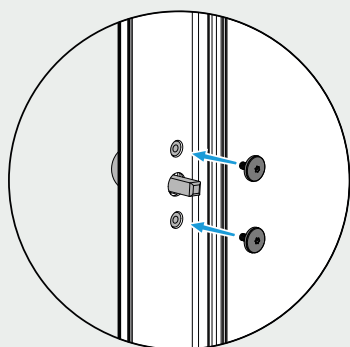

UTSIDA

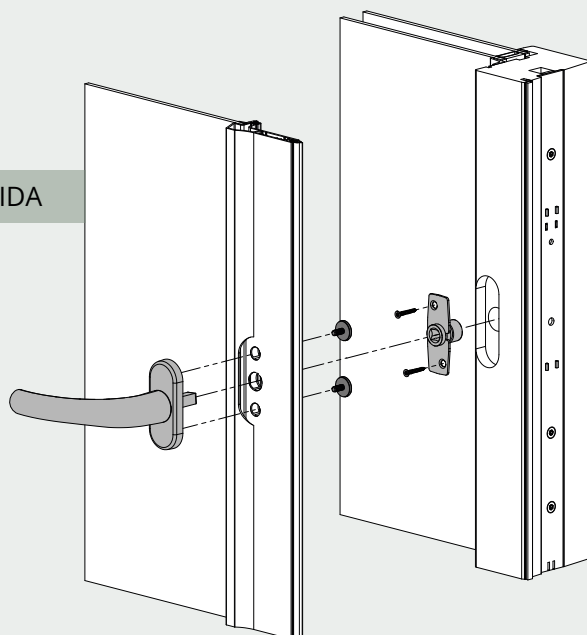

4. Elitfönster Retro

4.1 Information om cylindrar

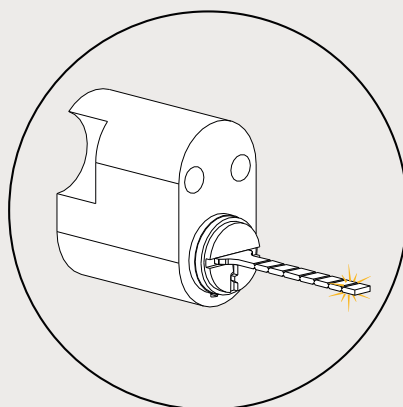

Medbringaren kapas till rätt längd enligt bilderna till höger. Tänk på att längden varierar mellan invändig och utvändig cylinder.

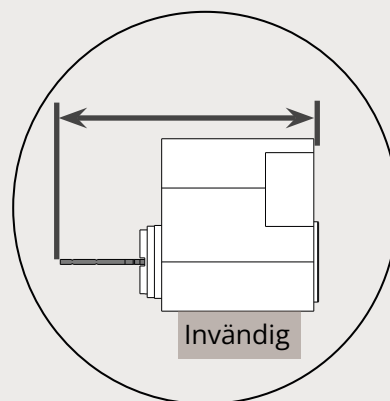
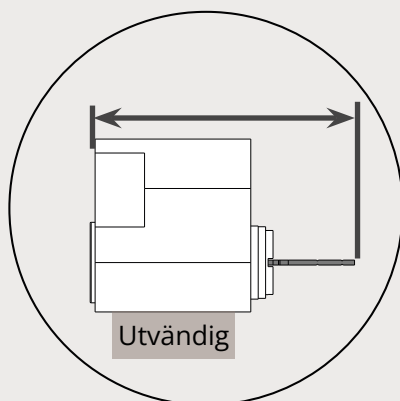

Elitfönster Retro	Passande cylindrar	Antal	Utvändig	Invändig
Beslagspaket 4 Tokyo	Assa 1209 eller 1309	1	x	46,5mm
Beslagspaket 4 Björkö	Assa 1209 eller 1309	1	x	52,5mm
Beslagspaket 5 Tokyo	Assa 1209 eller 1309	1	x	46,5mm
Beslagspaket 5 Björkö/ Tokyo	Assa 1209 eller 1309	1	x	52,5mm
Beslagspaket 6 Tokyo	Assa 1209 eller 1309	2	50mm	46,5mm

4.2 Beslagspaket 4 Tokyo

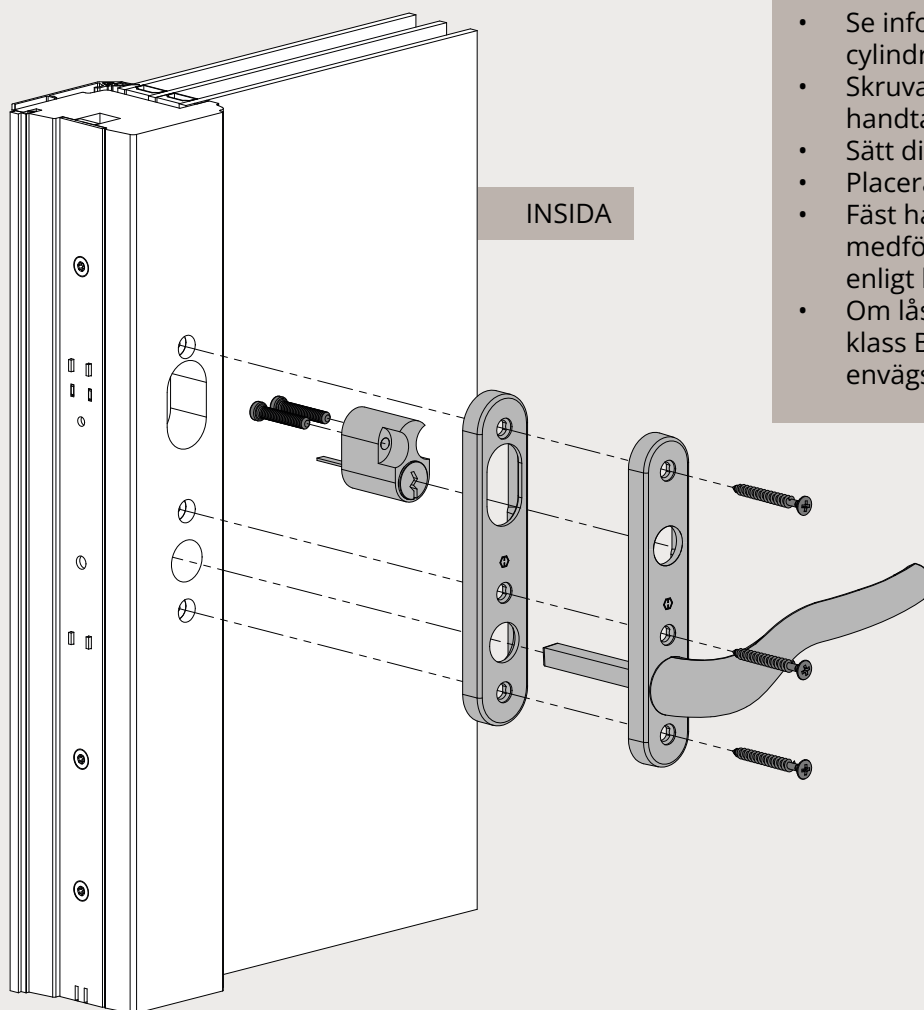
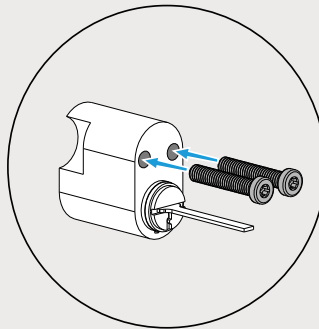
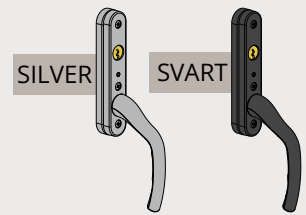

- Se information gällande cylindrar på sida 22.
- Skruva fast cylindern i handtaget.
- Sätt dit distansbrickan.
- Placera handtaget i dörren.
- Fäst handtaget med de medföljande skruvarna enligt bild.
- Om låsklass SS 3620 klass B ska uppfyllas ska envägsskruv användas

4.3 Beslagspaket 4 Björkö

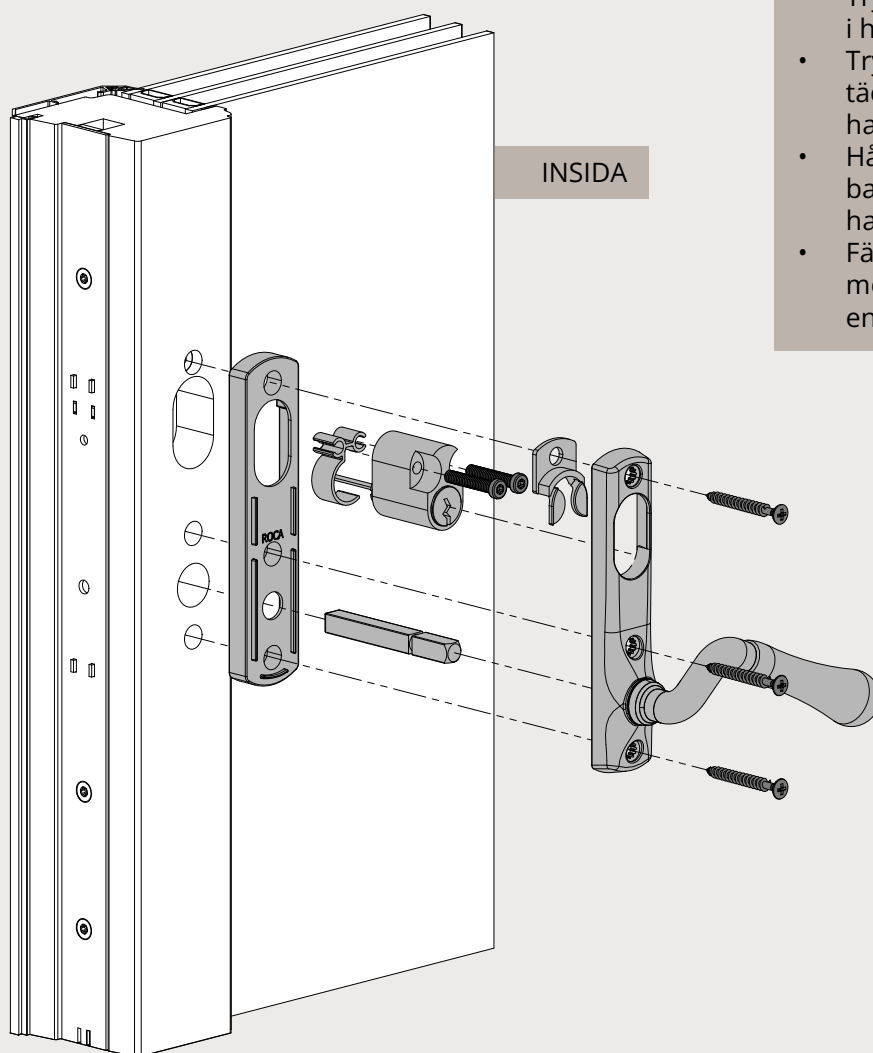
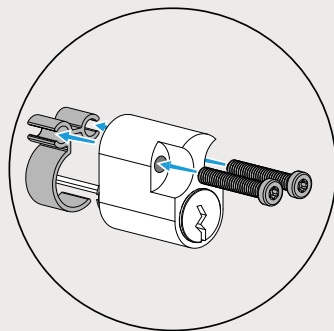
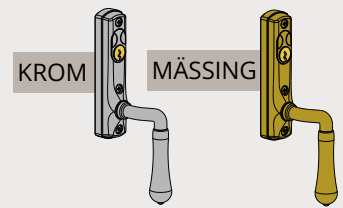

- Se information gällande cylindrar på sida 22.
- Skruva fast cylindern med aluminiumdistansen bakom i dörren.
- Tryck fast handtagssprinten i handtaget
- Tryck dit den korta täcksylten i det invändiga handtaget
- Håll distansbrickan mot baksidan på det invändiga handtaget.
- Fäst handtaget med de medföljande skruvarna enligt bild.

4.4 Beslagspaket 5 Tokyo

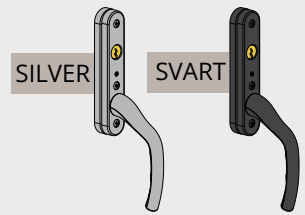
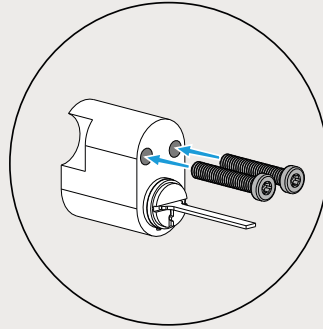
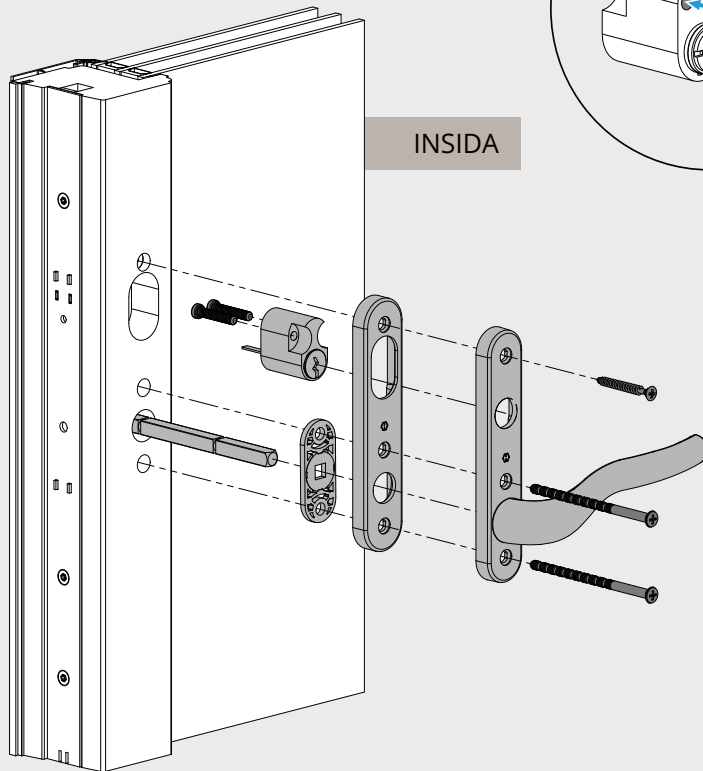

- Se information gällande cylindrar på sida 22.
- Skruva fast cylindern i handtaget
- Montera fast den grå plastdetaljen samt handtagssprinten på det invändiga handtaget.
- Sätt dit distansbrickan bakom det invändiga handtaget.
- Placera handtaget i dörren.

- Stoppa fjädern i handtagshålet på det utvändiga handtaget.
- Tryck dit det utvändiga handtaget.
- Fäst handtagen med de medföljande skruvarna enligt bilden ovan.

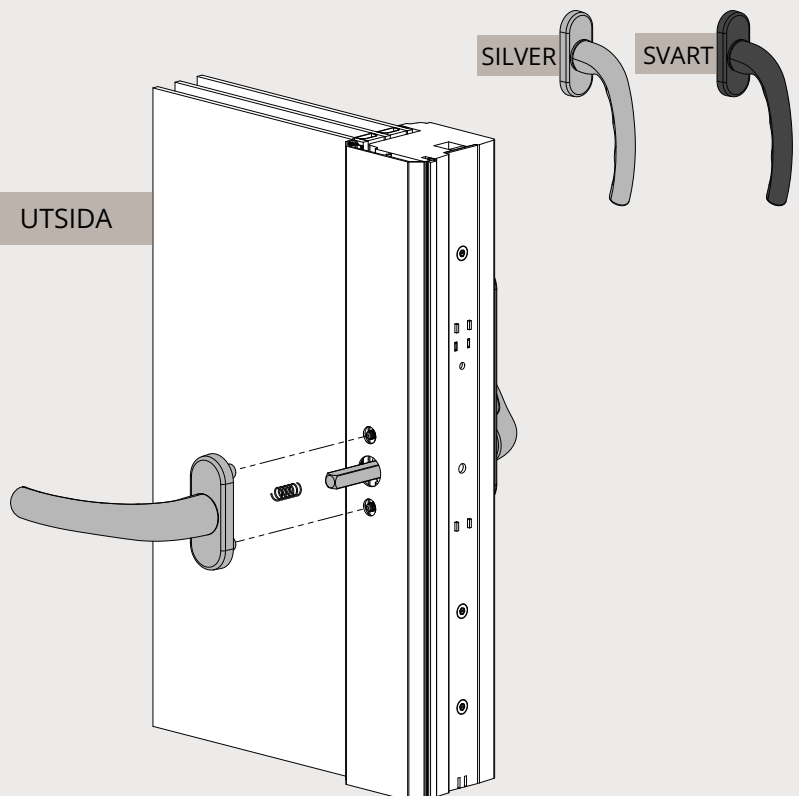
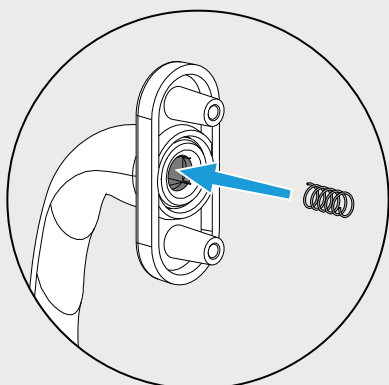

4.5 Beslagspaket 5 Björkö/Tokyo

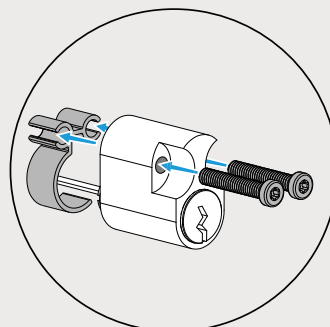
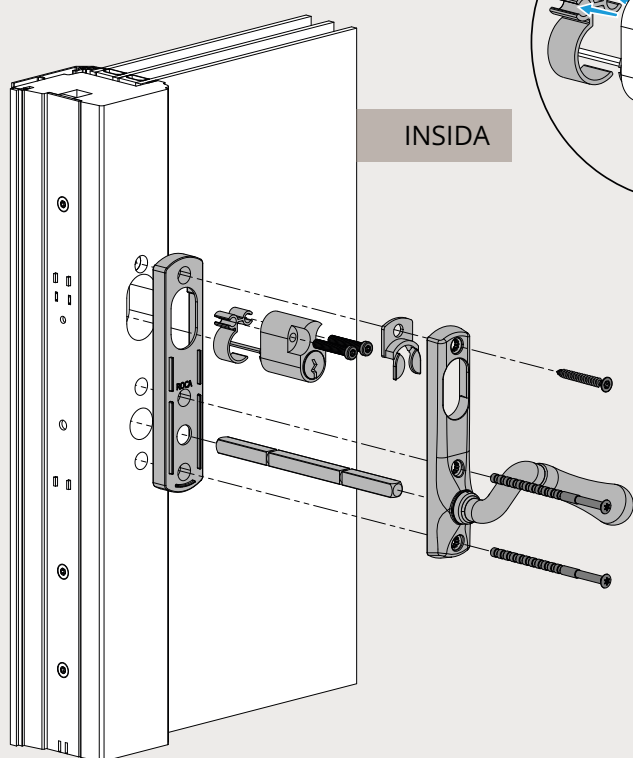
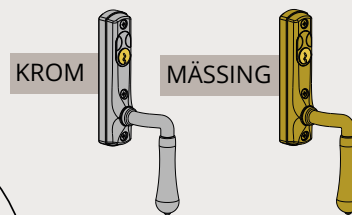

- Se information gällande cylindrar på sida 22.
- Skruva fast cylindern med aluminiumdistansen bakom i dörren.
- Tryck fast handtagssprinten i handtaget
- Tryck dit den korta täckskylden i det invändiga handtaget
- Håll distansbricken mot baksidan på det invändiga handtaget.
- Tryck dit det invändiga handtaget.

- Stoppa fjädern i handtagshålet på det utvändiga handtaget.
- Tryck dit det utvändiga handtaget.
- Fäst handtagen med de medföljande skruvarna enligt bilden ovan.

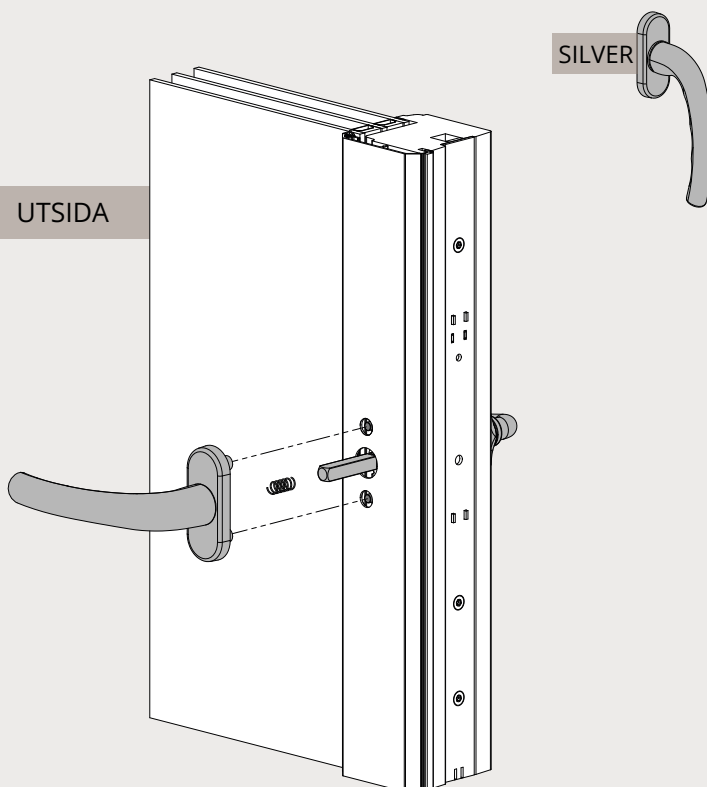
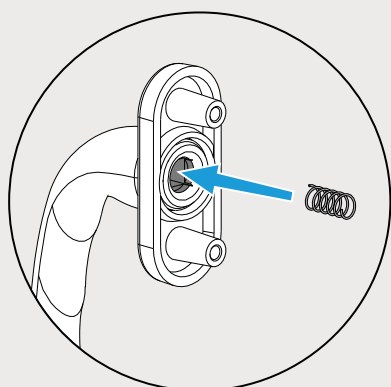

4.6 Beslagspaket 6 Tokyo

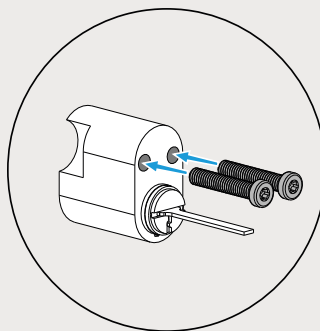
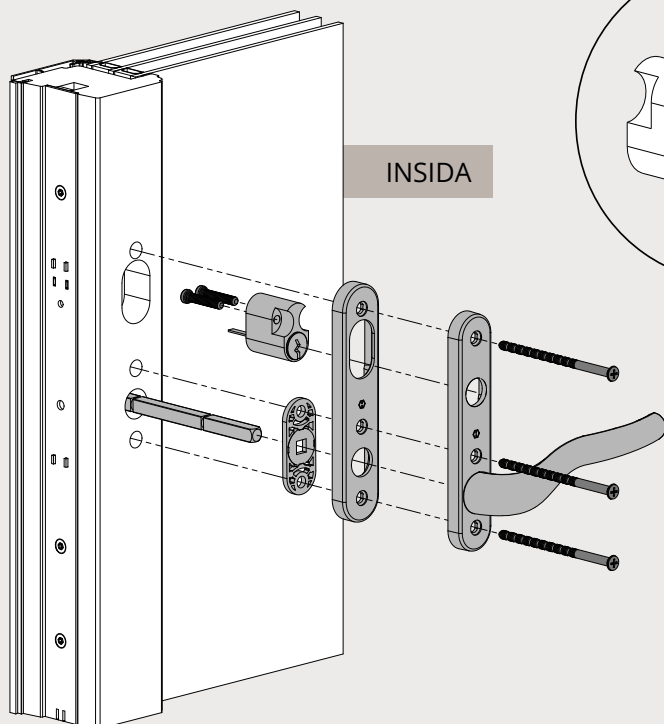
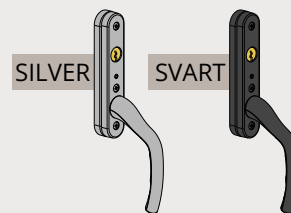

- Se information gällande cylindrar på sida 22.
- Skruva fast cylindern i handtaget
- Montera fast den grå plastdetaljen samt handtagssprinten på det invändiga handtaget.
- Sätt dit distansbrickan bakom det invändiga handtaget.
- Placera handtaget i dörren.

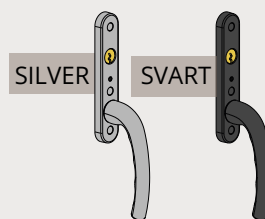

- Skruva fast cylindern i handtaget.
- Stoppa fjädern i handtagshålet på det utvändiga handtaget.
- Tryck dit det utvändiga handtaget.
- Fäst handtagen med de medföljande skruvarna och hylsorna enligt bilderna.

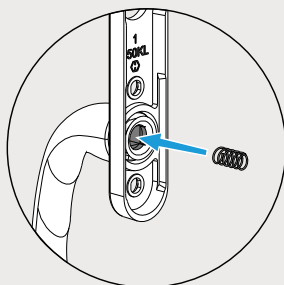
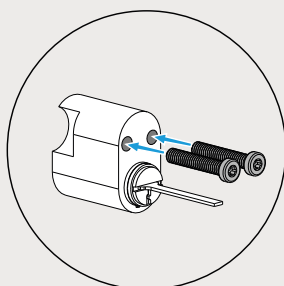

UTSIDA

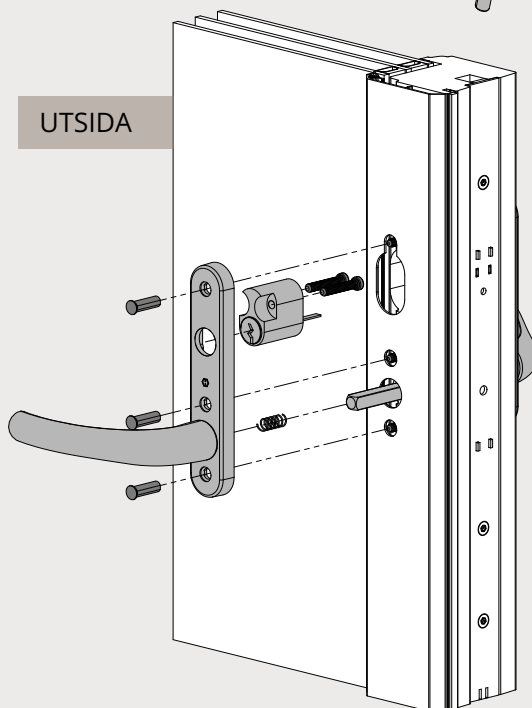

5. Elitfönster MF Duo

5.1 Information om cylindrar

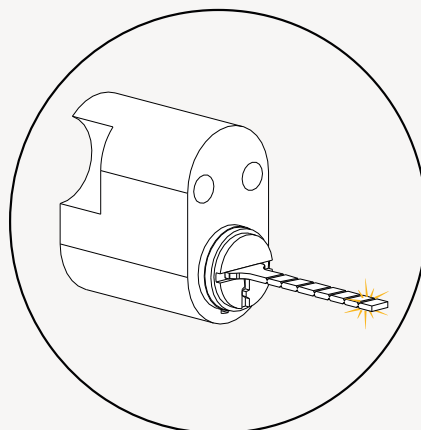

Medbringaren kapas till rätt längd enligt bilderna till höger.

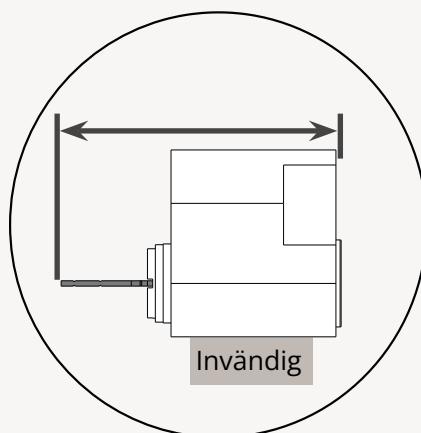

Elitfönster MF Duo	Passande cylindrar	Antal	Invändig
Beslagspaket 4 Tokyo	Assa 1209 eller 1309	1	46,5mm
Beslagspaket 5 Björkö	Assa 1209 eller 1309	1	52,5mm

5.2 Beslagspaket 4 Tokyo

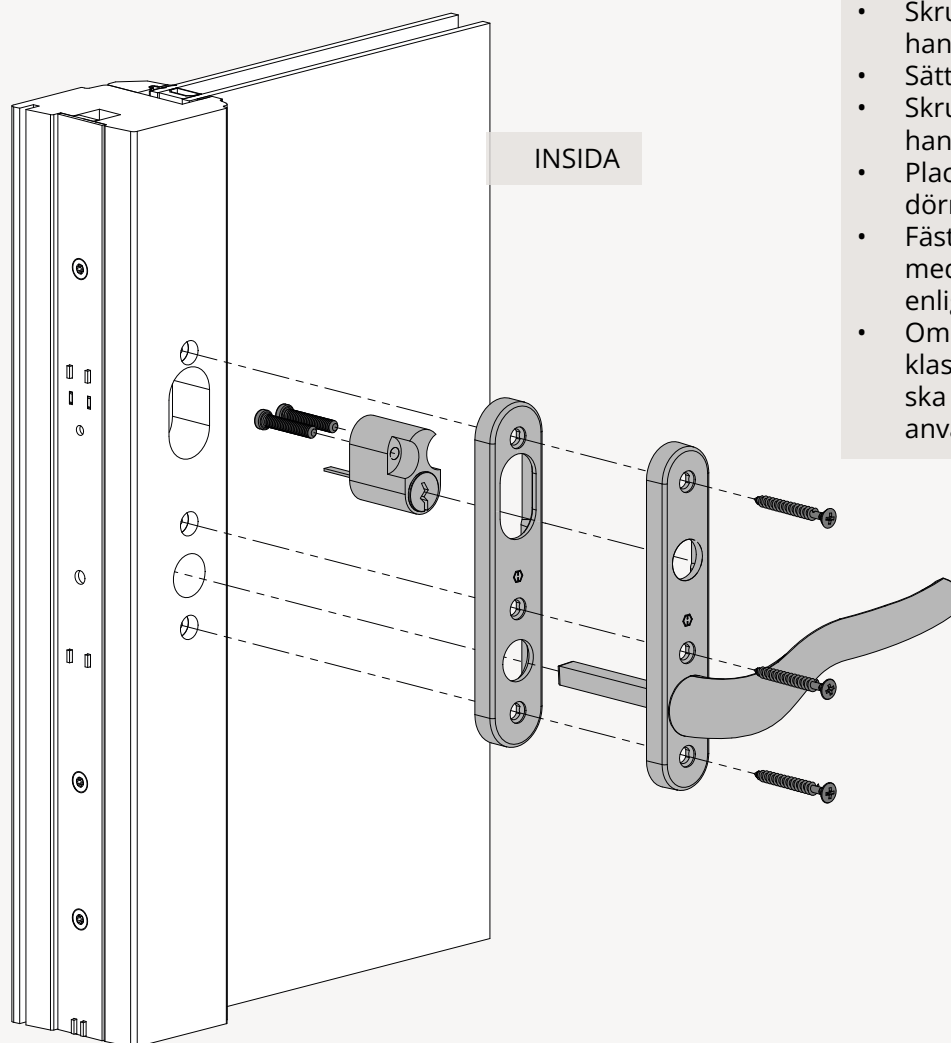
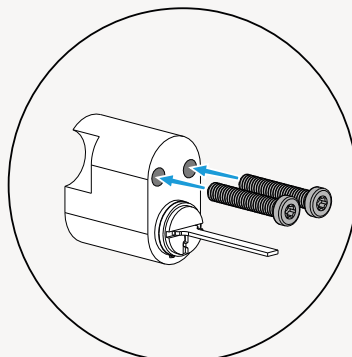
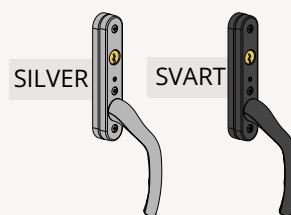

- Se information gällande cylindrar på sida 28.
- Skruva fast cylindern i handtaget.
- Sätt dit distansbrickan.
- Skruva fast cylindern i handtaget.
- Placera handtaget i dörren.
- Fäst handtaget med de medföljande skruvarna enligt bild.
- Om låsklass SS 3620 klass B ska uppfyllas ska envägsskruv användas.

5.3 Beslagspaket 4 Björkö

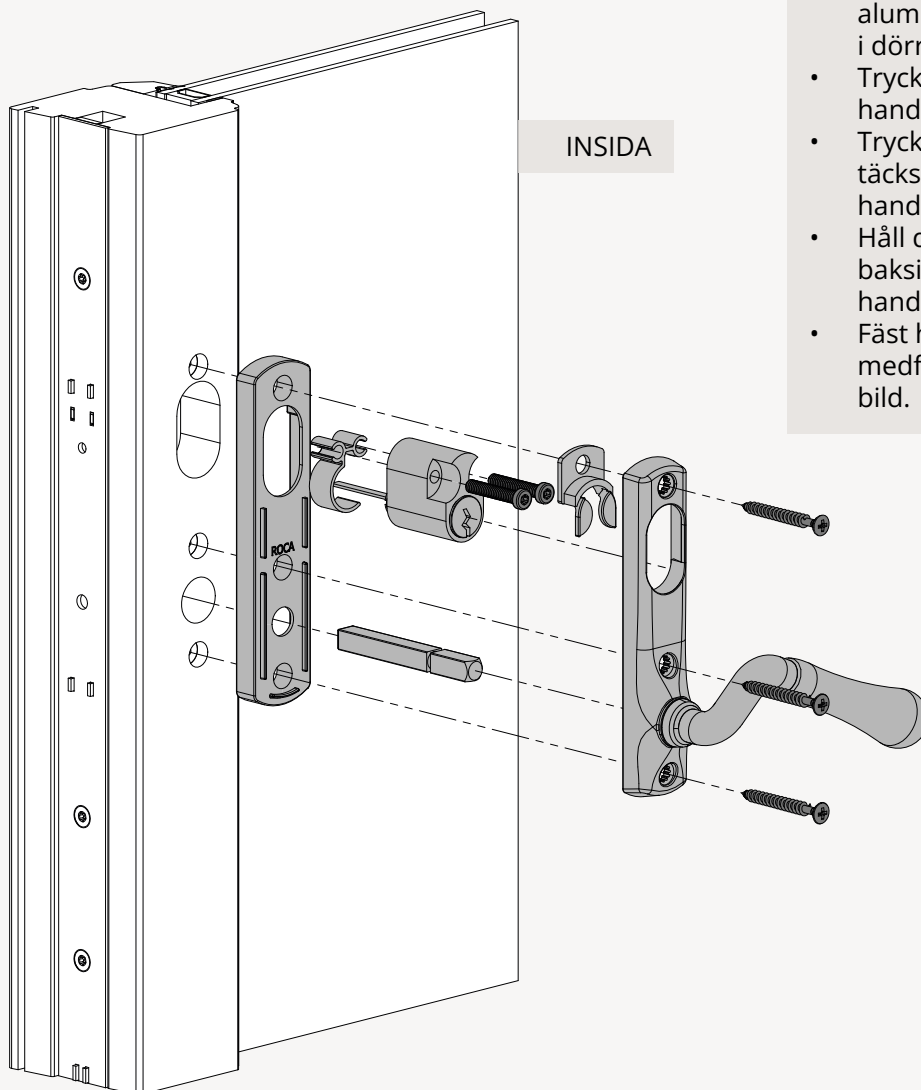
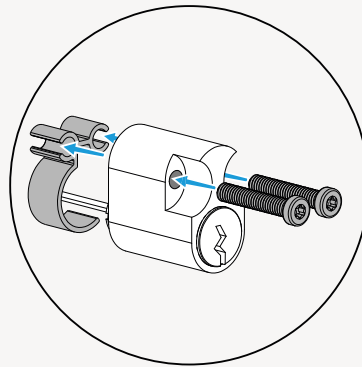
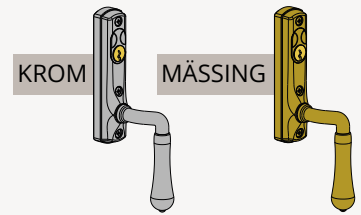

- Se information gällande cylindrar på sida 28.
- Skruva fast cylindern med aluminiumdistansen bakom i dörren.
- Tryck fast handtagsprinten i handtaget
- Tryck dit den korta täckskylten i det invändiga handtaget
- Håll distansbrickan mot baksidan på det invändiga handtaget.
- Fäst handtaget med de medföljande skruvarna enligt bild.